

Gebruiksaanwijzing (NL) (pag. 3)  
Instruction manual (EN) (page 13)  
Gebrauchsanleitung (DE) (Seite 22)  
Manuel d'utilisation (FR) (page 32)



**VT9-VT12-VT16 (blanc)**



**VS16 (blanc)**

Art.nr. 385427-385434-385441

Art.nr. 385458

**EUROM**<sup>®</sup>  
POWERFUL PRODUCTS SINCE 1974





## Dank

Hartelijk dank dat u voor een EUROM apparaat hebt gekozen. U hebt daarmee een goede keus gemaakt! Wij hopen dat hij tot uw volle tevredenheid zal functioneren.

Om het beste uit uw apparaat te halen is het belangrijk dat u deze gebruiksaanwijzing vóór gebruik aandachtig en in zijn geheel doorleest en ook begrijpt. Schenk daarbij speciaal aandacht aan de veiligheidsvoorschriften; die worden vermeld ter bescherming van u en uw omgeving!

Bewaar de gebruiksaanwijzing vervolgens om het in de toekomst nog eens te kunnen raadplegen. Bewaar ook de verpakking: dat is de beste bescherming voor uw apparaat tijdens de opslag buiten het seizoen. En mocht u het apparaat ooit aan iemand anders overdragen, lever er dan de gebruiksaanwijzing en de verpakking bij.

Wij wensen u veel plezier met de VT of VS ventilator!

Eurom

Kokosstraat 20

8281 JC Genemuiden (NL)

info@eurom.nl

www.eurom.nl

Deze gebruiksaanwijzing is met de grootste zorg samengesteld. Niettemin behouden wij ons het recht voor deze gebruiksaanwijzing op elk moment te optimaliseren en technisch aan te passen. De gebruikte afbeeldingen kunnen afwijken.

---

## Technische gegevens

Model	VT9 blanc	VT12 blanc	VT16 blanc	VS16 blanc
Aansluitspanning	220-240V~50Hz			
Opgenomen vermogen	25 W	35W	45W	45W
Ø Fin	9"	12"	16"	16"
Gewicht (kg)	1,22	1,74	2,20	2,78
Afmetingen (cm)	26x19x36	35x26x48	43x32x61	65x65x110 (130)

## **Verplichte waarschuwingen**

Lees deze veiligheidsinstructies grondig door en zorg dat u alles goed begrijpt. Onjuist gebruik kan leiden tot letsel en zorgt ervoor dat de garantie van EUROM vervalt.

- Kinderen van drie jaar of jonger mogen niet zonder toezicht bij het apparaat in de buurt komen.
- Dit apparaat mag worden gebruikt door kinderen vanaf acht jaar en door personen met een fysieke, zintuiglijke of mentale beperking, of met gebrek aan ervaring en kennis. Zij mogen het apparaat alleen onder toezicht gebruiken of nadat hen is geleerd hoe het apparaat veilig wordt gebruikt en wat de bijbehorende risico's zijn.
- Kinderen mogen niet met het apparaat spelen.
- Kinderen mogen het product niet zonder toezicht reinigen en onderhouden.
- Als de stroomkabel beschadigd is, moet deze worden vervangen door de fabrikant, de servicemedewerker of iemand met vergelijkbare kwalificaties om gevaar te voorkomen.

## **Algemene veiligheidsinstructies**

- Monteer het apparaat volledig voor gebruik. Houd de stekker altijd uit het stopcontact tijdens het monteren/demonteren. Gebruik het apparaat nooit als het rooster verwijderd of beschadigd is.
- Controleer voorafgaand aan gebruik het apparaat, de stekker en de stroomkabel op schade. Zet het apparaat niet aan bij schade aan het apparaat, de kabel of de stekker, als het apparaat slecht werkt, als het is gevallen of als er tekens zijn van andere soorten defecten. Breng het complete product naar de verkoper of een erkende elektricien voor inspectie en/of reparatie. Vraag altijd naar originele onderdelen. Het apparaat (inclusief de kabel en stekker) mag alleen worden geopend en/of onderhouden door een bevoegd en gekwalificeerd persoon.
- Gebruik het apparaat nooit samen met een programmeersysteem, timer, losse afstandsbediening of ander hulpmiddel waarmee het apparaat automatisch aangezet kan worden.
- Sluit het apparaat nooit aan op een dimmer.
- Gebruik geen verlengsnoer. Als een verlengsnoer noodzakelijk is, gebruik dan een goedgekeurd snoer met voldoende vermogen. Rol het snoer volledig uit.
- Controleer voor elk gebruik of de spanning op het stopcontact gelijk is aan de ingangsspanning die aangegeven staat op het identificatieplaatje.
- Bevestig het apparaat nooit aan een wand of plafond.
- Verwijder altijd de hele verpakking voordat u het apparaat installeert of gebruikt.
- Laat kinderen nooit met het verpakkingsmateriaal spelen. Houd het verpakkingsmateriaal buiten het bereik van kinderen.
- Plaats het apparaat altijd op een droge, stevige en horizontale ondergrond.
- Gebruik het apparaat altijd rechtopstaand.
- Het apparaat is niet geschikt voor gebruik in natte of vochtige ruimtes zoals badkamers of wasruimtes. Plaats het apparaat niet in de buurt van kranen, badkuipen, douches, zwembaden, fonteinen of andere vochtbronnen. Zorg ervoor dat het apparaat niet in het

water kan vallen en voorkom dat er water in het apparaat terechtkomt. Als het apparaat toch in het water valt, trek dan onmiddellijk de stekker uit het stopcontact! Gebruik een apparaat met een vochtig binnenwerk niet en laat het repareren.

- Het apparaat is enkel geschikt voor gebruik binnenshuis.
- Gebruik het apparaat niet in de buurt van gasapparaten of open haarden.
- Houd het apparaat uit de buurt van vuur en stel het niet bloot aan direct zonlicht.
- Gebruik het apparaat niet bij temperaturen boven 40°C, in de buurt van verwarmingsapparaten of in stoffige ruimtes.
- Gebruik het apparaat nooit in de buurt van ontvlambare of explosieve (brand)stoffen. Ontvlambare of explosieve (brand)stoffen kunnen explosies veroorzaken. Gebruik het apparaat alleen in een schone en goed geventileerde ruimte.
- Laat de stroomkabel nooit over de rand van een tafel of aanrecht hangen. Iemand kan over de kabel struikelen of er per ongeluk aan trekken.
- De stroomkabel mag nooit in contact komen met scherpe, hete of bewegende voorwerpen. Ook mag de kabel niet gebogen, te strak opgerold, of rond het apparaat gewikkeld worden.
- Plaats het apparaat niet voor een open raam of op een natte ondergrond en voorkom dat er vocht op komt.
- Hang nooit voorwerpen aan het apparaat. Zorg ervoor dat gordijnen, kleding en andere materialen niet in de buurt van het apparaat komen.
- Houd de voor- en achterzijde van de roosters schoon en stofvrij, en zorg ervoor dat het apparaat minimaal 50 cm vrije ruimte heeft.
- Zorg ervoor dat er geen voorwerpen in de buurt van het apparaat staan die de beweging ervan kunnen verhinderen.
- Zorg dat er geen vloeibare of ontvlambare reinigingsmiddelen in het apparaat terechtkomen om elektrische schokken en/of brandgevaar te voorkomen.
- Steek nooit vingers, pennen of andere voorwerpen door het rooster als het apparaat in gebruik is.
- Gebruik nooit verf, reinigingsspray, insectenspray of andere, soortgelijke producten in de buurt van het apparaat als het in gebruik is.
- Dit apparaat mag alleen gebruikt worden voor het doel (een woonruimte ventileren) en op de manier zoals die worden beschreven in de handleiding. Ander gebruik kan gevaarlijk zijn (kan leiden tot brand, letsel, schade, elektrische schokken enz.) en zorgt dat de garantie vervalft.
- Houd lang haar uit de buurt van het apparaat om te voorkomen dat het haar vast komt te zitten.
- Dompel het apparaat, de kabel of de stekker nooit onder in water of andere vloeistoffen en raak het apparaat, de kabel of de stekker nooit aan met natte handen of voeten.
- Trek nooit aan de kabel om de stekker uit het stopcontact te halen. Verwijder de kabel altijd door aan de stekker te trekken.
- Trek de stekker uit het stopcontact en schakel het apparaat onmiddellijk uit als u vreemde geluiden hoort of rook waarneemt.

- Laat het apparaat niet ingeschakeld en onbeheerd achter.
- Trek na gebruik altijd de stekker uit het stopcontact.
- Voorkom dat het apparaat continu blaast op jonge kinderen, zieke mensen of mensen die moeilijk kunnen bewegen.
- Laat het apparaat of de kabel nooit stoffig worden. Maak ze regelmatig stofvrij.
- Schakel het apparaat voordat u het verplaatst, schoonmaakt of onderhoudt altijd eerst uit en trek dan de stekker uit het stopcontact. Ook als het apparaat niet in gebruik is. Trek aan de stekker om deze uit het stopcontact te halen. Trek nooit aan de kabel!
- Zorg er voordat u het rooster van het apparaat verwijdert voor reiniging en onderhoud altijd eerst voor dat de stekker niet in het stopcontact zit.
- Gebruik nooit oplos- of schuurmiddelen om het apparaat te reinigen. Het gebruik van verkeerde reinigingsmiddelen kan de behuizing van het apparaat beschadigen. Hanteer altijd de juiste reinigingsmethode, zoals beschreven in deze gebruikershandleiding.
- Bewaar of gebruik het apparaat niet:
  - in omgevingen waar het nat kan worden of in het water kan vallen;
  - in de buurt van ontvlambare, explosieve of gasvormige stoffen;
  - in de buurt van zuren, alkaliën, olie of andere corrosieve stoffen.

## Onderdelentekeningen

### VT9 Blanc

1. Klemring roosters
2. Voorrooster
3. Ventilatorbladen
4. Roosterbevestiging
5. Achter-rooster
6. Motor-as
7. Motorhuis
8. Zwenkknop
9. Handmatig instelbare verticale blaashoek
10. Steun
11. Knoppen

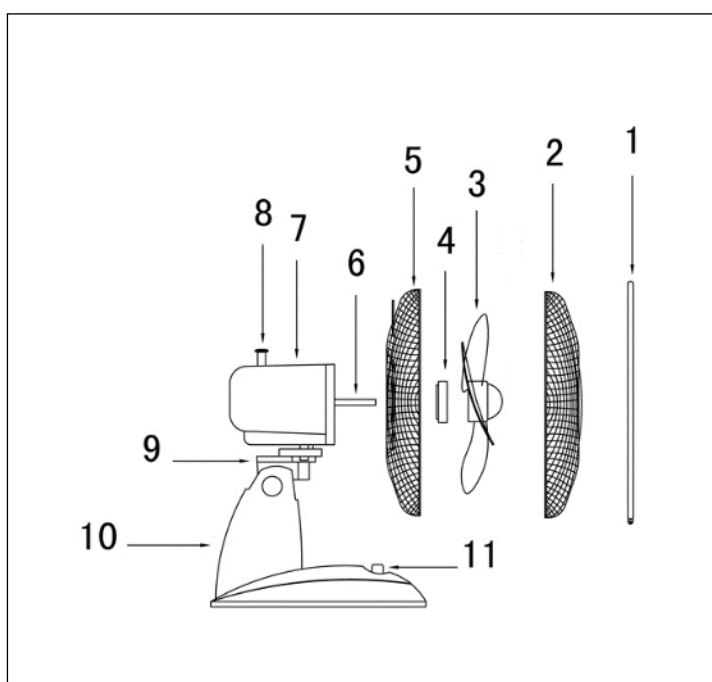

### VT12 blanc & VT16 blanc

1. Klemring roosters
2. Voorrooster
3. Ventilatorbevestiging
4. Ventilatorbladen
5. Roosterbevestiging
6. Achter-rooster
7. Motor-as
8. Motorhuis
9. Zwenkknop
10. Handmatig instelbare verticale blaashoek
11. Steun
12. Knoppen
13. Voet

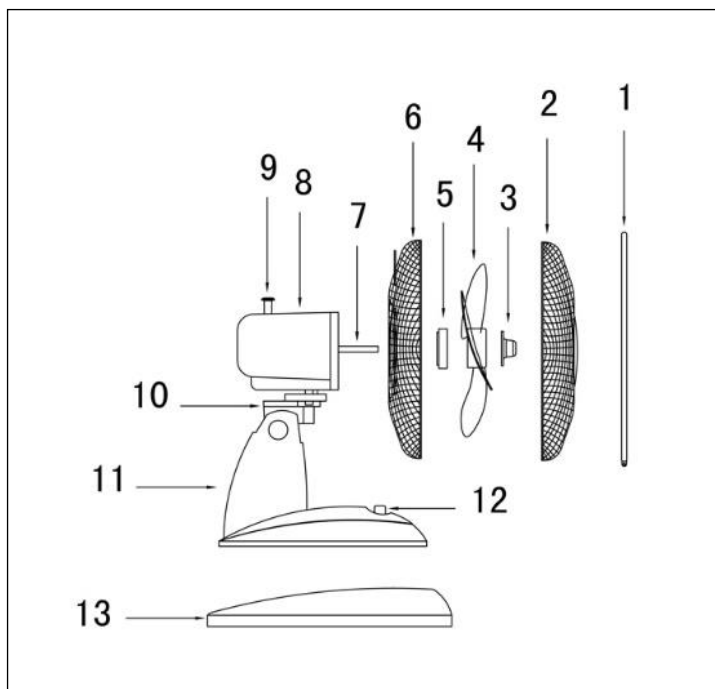

### VS16 blanc

1. Klemring roosters
2. Voorrooster
3. Ventilatorbevestiging
4. Ventilatorbladen
5. Rooster bevestiging
6. Achter rooster
7. Motorhuis
8. Knoppen
9. Zwenkknop
10. Fixatiebout
11. Instelbaar standaarddeel
12. Klemkoppeling
13. Onderste standaard
14. Afdekkap
15. Voet

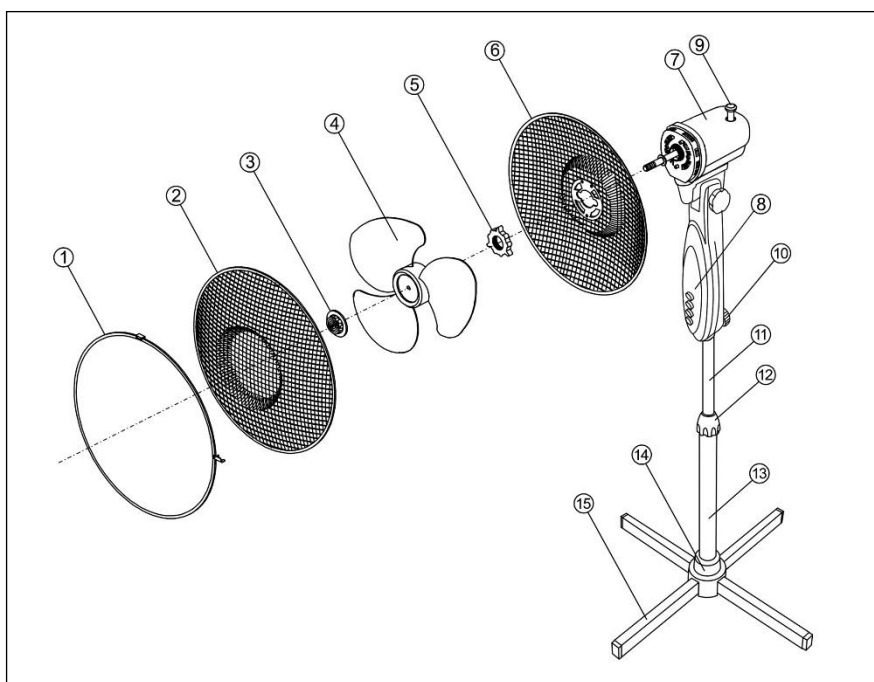

## **Samenstelling**

### Alle modellen

1. Schroef de roosterbevestiging tegen de klok in los van de voorzijde van het motorhuis
2. Plaats het achter rooster tegen de voorzijde van het motorhuis (VT 9 & 16: handgreep naar boven!), zodanig dat de pinnetjes van het motorhuis in de passende gaatjes van het rooster vallen.
3. Schroef de roosterbevestiging stevig met de klok mee op de uitstekende schroefdraad van het motorhuis.

4. Verwijder de PVC sok van de motor-as en gooi hem weg.
5. Druk de ventilatorbladen op de motor-as, uitsparingen over de pennetjes.

### VT16 blanc

De voet (13) op de steun (11) monteren:

6. Schroef de 4 aangeduide schroeven uit de steun (11).
7. Plaats de steun (11) op de voet (13).
8. Schroef de 4 schroeven vast om de steun (11) aan de voet (13) te bevestigen.

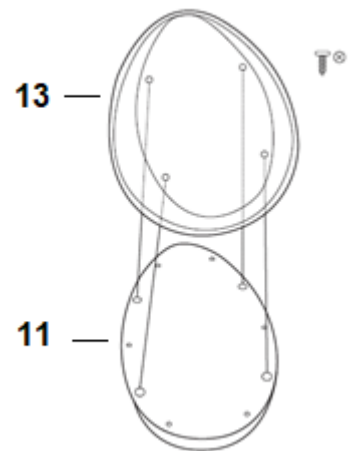

### VT12 blanc & VT16 blanc

9. Draai de ventilatorbevestiging tegen de klok in stevig op het uiteinde van de motor-as
10. Draai het schroefje van de klemring bijna helemaal los en plaats hem losjes met de achterste gleuf om het achter rooster. Plaats nu het voorrooster op het achter rooster, in de voorste gleuf van de klemring. Draai het schroefje nu stevig vast; dat klemt de roosterdelen op elkaar. Zet de VT-modellen nu rechtop; ze zijn klaar voor gebruik.

### VS16 blanc

11. Plaats de beide voetdelen kruiselings over elkaar.
12. Plaats de onderste standaard op de voet, gaatjes boven gaatjes, en schroef voet en standaard vast met de 4 boutjes.
13. Trek het instelbare standaarddeel tot de gewenste hoogte uit de onderste standaard en fixeer deze hoogte door de klemkoppeling stevig vast te draaien.
14. Plaats nu de ventilatorunit over het instelbare standaarddeel en klem hem stevig vast met de fixatiebout.

## **Werking**

De ventilatoren kunnen op verschillende snelheden draaien: de VT9 blanc op twee standen, de VT12 blanc, VT16 blanc en VS16 blanc op drie standen. Alle types zijn voorzien van een zwenkfunctie (45°).

Wanneer: - de ventilator volledig in elkaar is gezet  
 - alle verbindingen stevig vastgedraaid zitten  
 - alle veiligheidsvoorschriften in acht genomen zijn

kunt u de ventilator in gebruik nemen:

- Steek de stekker in het stopcontact
- Kies vermogen: 0=uit, 1=standaard, 2=sterk en 3=extra sterk. De ventilator zal nu zijn werking starten.

- Druk indien gewenst de zwenkknop bovenop de motor in: de ventilator zal nu in een hoek van 45° gaan zwenken. Door deze knop weer uit te trekken schakelt u de zwenkfunctie (of: oscillatie) weer uit.
- Om de ventilator wat meer naar boven of beneden te laten blazen kunt u het motorblokje met de ventilator wat naar boven of beneden bijstellen t.o.v. de voet. Voor u dat doet eerst de ventilator uitschakelen en de stekker uit het stopcontact nemen!

Om de ventilator uit te schakelen drukt u op de 0-knop. Wanneer u de werking langer dan enkele minuten wilt onderbreken dient u ook de stekker uit het stopcontact te nemen.

## **Schoonmaak en onderhoud**

Schakel de ventilator uit en neem de stekker uit het stopcontact wanneer u hem wilt reinigen of onderhoud wilt uitvoeren.

De ventilator vraag alleen wat algemeen, uitwendig onderhoud. Stof hem regelmatig af met een zachte doek of plumeau of zuig hem schoon met een zacht stofzuigerborsteltje. Is hij erg vuil, open dan het voorste rooster en neem roosters en bladen af met een licht-bevochtigde doek met een zacht huishoudelijk reinigingsmiddel. Droog alles goed na, laat de ventilator goed drogen en zet hem weer volledig in elkaar voor u hem weer in gebruik neemt. Zorg ervoor dat er geen water op andere delen dan rooster en bladen terecht komt! Spoel of spuit de ventilator nooit af! Gebruik geen sprays.

Om verkleuring of vervormingen van het materiaal te voorkomen nooit agressieve of bijtende (schoonmaak)middelen gebruiken.

Wanneer u de ventilator aan het eind van het seizoen wilt opruimen, doe dat dan in de originele verpakking: die biedt de beste bescherming. Ruim hem weg op een veilige, droge, niet extreem warme of koude plaats.

## Problemen en oplossingen

Het ventilatorblad draait niet terwijl de ventilator aangezet is

- Zit de stekker wel goed in het stopcontact?
- Staat er wel stroom op het stopcontact?
- Is knop 1, 2 of 3 ingedrukt?
- Wordt het blad niet ergens geblokkeerd, bijv. door een beschadiging, een vervorming van het beschermrooster of een vreemd voorwerp?

Er doet zich een abnormaal geluid voor bij het opstarten

- Controleer of de ventilatorbladen zo ver mogelijk over de motor-as zijn geplaatst.
- Controleer of er zich wellicht fijne braampjes rond het vinnenblad bevinden.
- Controleer of het vinnenblad misschien een vervorming van het beschermrooster raakt.

**Waarschuwing:** Reparaties dienen door daarvoor opgeleide monteurs te worden uitgevoerd. Dat geldt ook voor vervanging of reparatie van de elektrokabel en de stekker. Vraag bij reparatie altijd om originele onderdelen. In het apparaat aangebrachte wijzigingen en ondeskundig uitgevoerde reparaties doen de garantie en de aansprakelijkheid van leverancier, importeur en fabrikant vervallen.

## Verwijdering



Gooi het apparaat aan het einde van de levensduur weg volgens de plaatselijke wetten en voorschriften of lever het apparaat in bij uw leverancier.

<b>Informatie: 385427 VT9-blanc</b>			
<b>Omschrijving</b>	<b>Symbool</b>	<b>Waarde</b>	<b>Eenheid</b>
Maximaal ventilatordebiet	$F$	19,9	m <sup>3</sup> /min
Opgenomen vermogen	$P$	17,6	W
Bedrijfswaarde	$SV$	1,13	(m <sup>3</sup> /min)/W
Elektriciteitsverbruik in de stand-by-stand	$P_{SB}$	0	W
Geluidsvermogensniveau van de ventilator	$L_{WA}$	46,7	dB(A)
Maximale luchtsnelheid	$C$	2,4	Meter/s
Seizoensgebonden elektriciteitsverbruik	$Q$	5,6	kWh/a
Meetnorm voor bedrijfswaarde	EU 206/2012 - EN IEC 60879:2019 - EN 50564:2011 - EN IEC 60704-1: 2021 - EN IEC 60704-2-7: 2020		
Contactgegevens voor nadere informatie	Eurom Kokosstraat 20 8281 JC Genemuiden Nederland info@eurom.nl		

<b>Informatie: 385434 VT12-blanc</b>			
<b>Omschrijving</b>	<b>Symbool</b>	<b>Waarde</b>	<b>Eenheid</b>
Maximaal ventilatordebiet	$F$	31,3	m <sup>3</sup> /min
Opgenomen vermogen	$P$	38,4	W
Bedrijfswaarde	$SV$	0,82	(m <sup>3</sup> /min)/W
Elektriciteitsverbruik in de stand-by-stand	$P_{SB}$	0	W
Geluidsvermogensniveau van de ventilator	$L_{WA}$	54,2	dB(A)
Maximale luchtsnelheid	$C$	2,4	Meter/s
Seizoensgebonden elektriciteitsverbruik	$Q$	12,3	kWh/a
Meetnorm voor bedrijfswaarde	EU 206/2012 - EN IEC 60879:2019 - EN 50564:2011 - EN IEC 60704-1: 2021 - EN IEC 60704-2-7: 2020		
Contactgegevens voor nadere informatie	Eurom Kokosstraat 20 8281 JC Genemuiden Nederland info@eurom.nl		

<b>Informatie: 385441 VT16-blanc</b>			
<b>Omschrijving</b>	<b>Symbool</b>	<b>Waarde</b>	<b>Eenheid</b>
Maximaal ventilatordebiet	$F$	34,7	m <sup>3</sup> /min
Opgenomen vermogen	$P$	38,1	W
Bedrijfswaarde	$SV$	0,91	(m <sup>3</sup> /min)/W
Elektriciteitsverbruik in de stand-by-stand	$P_{SB}$	0	W
Geluidsvermogensniveau van de ventilator	$L_{WA}$	56,1	dB(A)
Maximale lichtsnelheid	$C$	2,2	Meter/s
Seizoensgebonden elektriciteitsverbruik	$Q$	12,2	kWh/a
Meetnorm voor bedrijfswaarde	EU 206/2012 - EN IEC 60879:2019 - EN 50564:2011 - EN IEC 60704-1: 2021 - EN IEC 60704-2-7: 2020		
Contactgegevens voor nadere informatie	Eurom Kokosstraat 20 8281 JC Genemuiden Nederland <a href="mailto:info@eurom.nl">info@eurom.nl</a>		

<b>Informatie: 385458 VS16-blanc</b>			
<b>Omschrijving</b>	<b>Symbool</b>	<b>Waarde</b>	<b>Eenheid</b>
Maximaal ventilatordebiet	$F$	34,7	m <sup>3</sup> /min
Opgenomen vermogen	$P$	38,1	W
Bedrijfswaarde	$SV$	0,91	(m <sup>3</sup> /min)/W
Elektriciteitsverbruik in de stand-by-stand	$P_{SB}$	0	W
Geluidsvermogensniveau van de ventilator	$L_{WA}$	56,1	dB(A)
Maximale lichtsnelheid	$C$	2,2	Meter/s
Seizoensgebonden elektriciteitsverbruik	$Q$	12,2	kWh/a
Meetnorm voor bedrijfswaarde	EU 206/2012 - EN IEC 60879:2019 - EN 50564:2011 - EN IEC 60704-1: 2021 - EN IEC 60704-2-7: 2020		
Contactgegevens voor nadere informatie	Eurom Kokosstraat 20 8281 JC Genemuiden Nederland <a href="mailto:info@eurom.nl">info@eurom.nl</a>		

## Thank you

Thank you very much for choosing for a EUROM device. You have made a good choice! We hope you will be satisfied about its functioning.

To get maximum profit from your product, it is important to read this manual attentive and totally before use, and to understand what is written. Read especially the safety instructions: they are there to protect you and your environment.

Keep the manual in a safe place for future reference. Store also the package: that is the best protection for your product in times of no-use. And if you at any time pass the appliance on, pass on the manual and package too.

We wish you a lot of fun with the VT or VS Ventilator!

Eurom

Kokosstraat 20

8281 JC Genemuiden (NL)

info@eurom.nl

www.eurom.nl

This manual has been compiled with the utmost care. Nevertheless, we reserve the right to optimize this manual at any time and to adjust it technically. The image used may differ.

---

## Technical data

Model	VT9 blanc	VT12 blanc	VT16 blanc	VS16 blanc
Connected power	220-240V~50Hz			
Output capacity	25 W	35W	45W	45W
Ø blades	9"	12"	16"	16"
Weight (kg)	1,22	1,74	2,20	2,78
Dimensions (cm)	26x19x36	35x26x48	43x32x61	65x65x110 (130)

## Mandatory warnings

Please read and understand these safety instructions. Incorrect use can cause injury and will void EUROM's warranty.

- Children of less than 3 years should be kept away unless continuously supervised.
- This appliance can be used by children aged from 8 years and above and persons with reduced physical, sensory or mental capabilities or lack of experience and knowledge if they have been given supervision or instruction concerning use of the appliance in a safe way and understand the hazards involved.
- Children shall not play with the appliance.
- Cleaning and maintenance shall not be made by children without supervision.

- If the supply cord is damaged, it must be replaced by manufacturer, its service agent or similarly qualified persons in order to avoid a hazard.

### **General safety instructions**

- Before using the device, assemble it completely. Always keep the plug out of the socket when assembling/disassembling. Never use the device when the guard is removed or damaged.
- Check device, plug and cable for damage before use. Do not turn on the device if you have discovered damage to the device, cord or plug, if the device is malfunctioning, if it has been dropped or if there are signs of any other defect. Return the complete product to the vendor or to a certified electrician for inspection and/or repair. Always ask for original parts. The device (incl. cord and plug) may only be opened and/or repaired by properly authorised and qualified persons.
- Never use the device with a programmer, timer, separate remote-control system, or any other device that switches the device on automatically.
- Never connect the device to a dimmer.
- Avoid the use of extension cables. If unavoidable, use an approved cable with sufficient power. Completely unroll the cable.
- Before every use, check that the voltage on the socket to be used matches the input voltage indicated on the identification plate.
- Never mount the device on walls or ceilings.
- Always remove all the packaging before installing or using the device.
- Never let children play with the packaging material. Keep the packaging material out of the reach of children.
- Always place and use the device on a dry, stable, and horizontal surface.
- Always use the device in an upright position.
- This device is not suitable for use in wet or damp spaces such as bathrooms and laundry rooms. Do not place the device in the vicinity of taps, bathtub, shower, pool, fountains or other sources of moisture. Make sure it cannot fall into water and prevent water from getting into the device itself. If, at any time, the device does fall into water, unplug it immediately! Do not use a device that has a damp interior but have it repaired.
- This device is only to be used indoors.
- Do not use the device near gas appliances, fireplaces.
- Keep device away from fire and do not expose them to direct sunlight.
- Do not use the device at temperatures above 40°C, not in the vicinity of heating appliances and not in dusty areas.
- Never use the device near flammable or explosive substances or fuels. Flammable or explosive substances or fuels may cause an explosion. Only use the device in a clean and well-ventilated area.
- Never let the power cord hang over the edge of a table or counter. Someone could trip over the cord or accidentally pull the cord.

- The electrical cable may never come into contact with sharp, hot or moving objects, must not be wound around the device and must not be bent or rolled up too tightly.
- Do not place the device in an open window to avoid rain or on wet surfaces and avoid that no moisture spillage.
- Never hang things over the device. Ensure that curtains, clothing and other materials do not come into the vicinity of the device.
- Keep the suction and extraction grill clean and free from dust and make sure that a minimum of 50 cm of free space is left around the device.
- Ensure that there are no objects in the vicinity of the device that can prevent oscillation.
- Do not let any liquid or flammable detergent enter the device, to avoid electric shock and/or a fire hazard.
- Never insert a finger, pen or any other object through the protective grille when the device is in use!
- Never use any paint, cleaning sprays, anti-insect sprays, or similar near the device when the device is switched on.
- This device should only be used for the purposes (ventilating a domestic space) and in the way as set out in the booklet. Any other usage may be dangerous (could cause fire, injury, damage, electric shock etc.), will invalidate the guarantee.
- Keep long hair away from working device, to avoid hair get tangled in device.
- Never immerse the device, cord or plug in water or other liquids and never touch the device, cord or plug with wet hands or feet.
- Never pull the power cord to disconnect it from the socket. Always grasp the plug and pull.
- Remove the plug from the wall socket and immediately switch off the device when you hear strange noises, smell or see smoke.
- Do not leave a device operating unsupervised in a room.
- Always unplug the device after use.
- Prevent the device from constantly blowing on small children, patients or people who have difficulty moving.
- Never let the product or power cord become dusty. Regularly clean the device and power cord from dust.
- First turn off the device and then remove the plug from the socket before moving, cleaning or carrying out maintenance. Do that when the device is not in use as well. Pull on the plug to remove from the socket, never pull on the cord!
- Be sure that the plug has been disconnected from the power outlet before removing the protective grille from the device for cleaning and maintenance work.
- Never use cleaning solvents or abrasives to clean the device. Using the wrong cleaning products may damage the housing of the device. Always use the correct cleaning method specified in this user manual.
- Do not store or use the device:
  - in locations where it could become wet or fall into water;

- near flammable, explosive or gaseous substances;
- near acids, alkalis, oil or other corrosive substances.

## Diagrams of components

### VT9 blanc

1. Clamping ring grilles
2. Front grille
3. Fan blades
4. Grille fastener
5. Rear grille
6. Motor spindle
7. Motor housing
8. Oscillate button
9. Manual adjustable vertical blowing angle
10. Support
11. Button

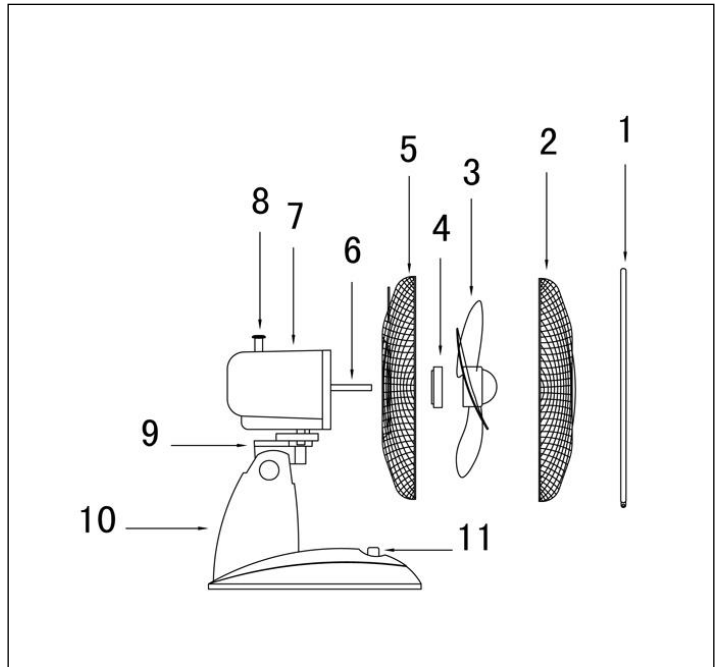

### VT12 blanc & VT16 blanc

1. Clamping ring grilles
2. Front grille
3. Fan fastener
4. Fan blades
5. Grille fastener
6. Rear grille
7. Motor spindle
8. Motor housing
9. Oscillate button
10. Manual adjustable vertical blowing angle
11. Support
12. Buttons
13. Base

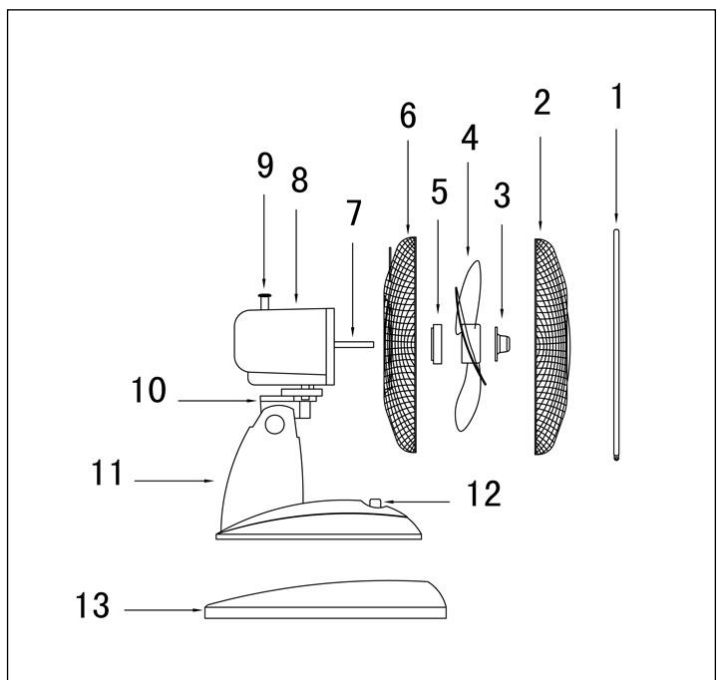

## **VS16 blanc**

1. Clamping ring grilles
2. Front grille
3. Fan fastener
4. Fan blades
5. Grille fastener
6. Rear grille
7. Motor housing
8. Buttons
9. Oscillate button
10. Fastening bolt
11. Adjustable standard part
12. Clamp coupling
13. Bottom support
14. Covering cap
15. Base

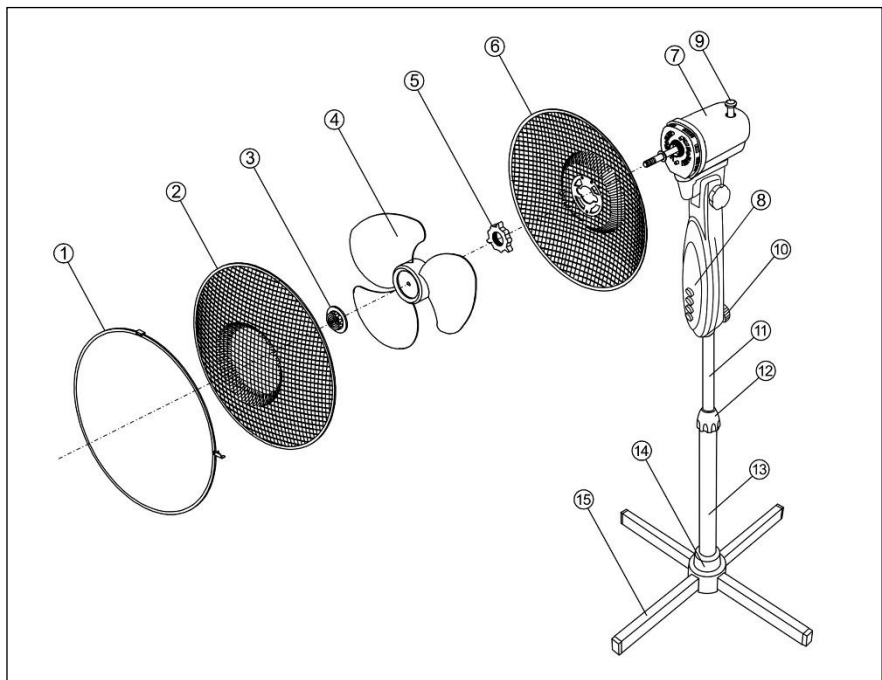

## **Assembly**

### For all models

1. Unscrew the grille fastener anticlockwise to detach it from the front of the motor housing.
2. Mount the rear grille against the front of the motor housing (VT 9 & 16: with the grip facing forwards!), so that the pins in the motor housing fit into the holes in the grille.
3. Screw the grille fastener firmly clockwise onto the protruding screw thread of the motor housing.
4. Remove the PVC socket from the motor spindle and throw it away.
5. Press the fan blades onto the motor spindle, with the notches over the pins.

### VT16 blanc

Assemble base (13) to the support (11):

6. Unscrew the 4 marked screws from support (11).
7. Place the support (11) on the base (13).
8. Screw the 4 screws to mount the support (11) on the base (13).

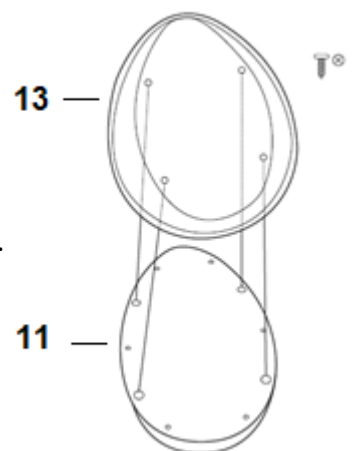

### VT12 blanc & VT16 blanc

9. Screw the fan fastener firmly anticlockwise onto the end of the motor spindle.
10. Unscrew the clamping ring screw nearly all the way and mount it loosely with the rearmost slot around the rear grille. Now position the front grille onto the rear grille,

in the front slot of the clamping ring. Tighten the screw firmly; this clamps the grille parts together. Now place the VT models upright; they are ready for use.

### VS16 blanc

11. Place both base parts crosswise over each other.
12. Place the bottom support on the base, holes over holes, and screw the base and support tight with the four bolts.
13. Pull the adjustable standard part out of the bottom support to the required height and fix this height by firmly tightening the clamp coupling.
14. Now mount the fan unit over the adjustable standard part and clamp it firmly tight with the fastening bolt.

## **Operation**

The fans can be set to different speeds: The VT9 blanc has two settings; the VT12 blanc, VT16 blanc and VS16 blanc have three settings. All types of fan are equipped with an oscillation function (45°).

- If
- the fan has been fully assembled
  - all connections have been properly secured
  - all safety guidelines have been taken into account

you can use the fan.

- Insert the plug into the socket.
- Select setting: 0=off, 1=standard, 2=strong and 3=extra strong. The fan will now begin to work.
- If required, you may now depress the oscillation button on top of the motor: the fan will now begin to oscillate through an angle of 45°. Depressing and releasing this button will turn the oscillation function off.
- If you would like to angle the fan upwards or downwards, the motor block can be angled further up or down in relation to the foot. Before doing so, however, turn off the fan and remove the plug from the socket!

Press the 0 button to switch the fan off. If you wish to turn the device off for longer than just a few minutes, you must also remove the plug from the socket.

## **Cleaning and maintenance**

Switch the fan off and remove the plug from the socket if you wish to clean the device or perform maintenance.

The fan only needs general, exterior maintenance. Dust it regularly with a soft cloth or duster or use a vacuum cleaner with a soft brush to clean. If it is very dirty, open the grille and clean grilles and blades using a soft, damp cloth and a mild household cleaning agent. Dry everything thoroughly and allow the fan to dry properly before reassembling and using again. Ensure that water does not come into contact with anything other than the grille and blades. Never rinse or spray the fan! Do not use any spray.

In order to prevent material discolouration or deformities, never use aggressive or corrosive (cleaning) products.

If the fan is to be stored at the end of the season, repack in its original packaging: this offers the best protection. Store it in a safe and dry place that is not subject to extremes of heat or cold.

## Problems and solutions

The fan blades do not rotate even though the device is switched on

- Is the plug in the socket?
- Is there power to the socket?
- Is button 1, 2 or 3 depressed?
- Is the blade blocked, e.g. by damage, a deformity on the grille or a foreign object?

There is strange noise when starting

- Check to ensure the blades are placed as far over the motor axle as possible.
- Check if there are any burrs around the edges of the blades.
- Check whether the blades have become deformed and are touching the protective grille.

**Warning:** Repairs must be carried out by qualified engineers. This also applies to replacing or repairing the electrical cable and plug. Please request original parts if the device needs to be repaired. If the device is subjected to modifications or repairs are carried out by unqualified persons, the guarantees from the supplier, importer and manufacturer will become null and void.

## Disposal



At its end of life, discard the device according to the local laws and regulations, or deliver the device to your supplier.

<b>Information: 385427 VT9-blanc</b>			
<b>Description</b>	<b>Symbol</b>	<b>Value</b>	<b>Unit</b>
Maximum fan flow rate	<i>F</i>	19,9	m <sup>3</sup> /min
Fan power input	<i>P</i>	17,6	W
Service value	<i>SV</i>	1,13	(m <sup>3</sup> /min)/W
Standby power consumption	<i>P<sub>SB</sub></i>	0	W
Fan sound power level	<i>L<sub>WA</sub></i>	46,7	dB(A)
Maximum air velocity	<i>c</i>	2,4	meters/sec
Seasonal electricity consumption	<i>Q</i>	5,6	kWh/a
Measurement standard for service value	EU 206/2012 - EN IEC 60879:2019 - EN 50564:2011 - EN IEC 60704-1: 2021 - EN IEC 60704-2-7: 2020		
Contact details for obtaining more information	Eurom Kokosstraat 20 8281 JC Genemuiden The Netherlands info@eurom.nl		

<b>Information: 385434 VT12-blanc</b>			
<b>Description</b>	<b>Symbol</b>	<b>Value</b>	<b>Unit</b>
Maximum fan flow rate	<i>F</i>	31,3	m <sup>3</sup> /min
Fan power input	<i>P</i>	38,4	W
Service value	<i>SV</i>	0,82	(m <sup>3</sup> /min)/W
Standby power consumption	<i>P<sub>SB</sub></i>	0	W
Fan sound power level	<i>L<sub>WA</sub></i>	54,2	dB(A)
Maximum air velocity	<i>c</i>	2,4	meters/sec
Seasonal electricity consumption	<i>Q</i>	12,3	kWh/a
Measurement standard for service value	EU 206/2012 - EN IEC 60879:2019 - EN 50564:2011 - EN IEC 60704-1: 2021 - EN IEC 60704-2-7: 2020		
Contact details for obtaining more information	Eurom Kokosstraat 20 8281 JC Genemuiden The Netherlands info@eurom.nl		

<b>Information: 385441 VT16-blanc</b>			
<b>Description</b>	<b>Symbol</b>	<b>Value</b>	<b>Unit</b>
Maximum fan flow rate	<i>F</i>	34,7	m <sup>3</sup> /min
Fan power input	<i>P</i>	38,1	W
Service value	<i>SV</i>	0,91	(m <sup>3</sup> /min)/W
Standby power consumption	<i>P<sub>SB</sub></i>	0	W
Fan sound power level	<i>L<sub>WA</sub></i>	56,1	dB(A)
Maximum air velocity	<i>c</i>	2,2	meters/sec
Seasonal electricity consumption	<i>Q</i>	12,2	kWh/a
Measurement standard for service value	EU 206/2012 - EN IEC 60879:2019 - EN 50564:2011 - EN IEC 60704-1: 2021 - EN IEC 60704-2-7: 2020		
Contact details for obtaining more information	Eurom Kokosstraat 20 8281 JC Genemuiden The Netherlands info@eurom.nl		

<b>Information: 385458 VS16-blanc</b>			
<b>Description</b>	<b>Symbol</b>	<b>Value</b>	<b>Unit</b>
Maximum fan flow rate	<i>F</i>	34,7	m <sup>3</sup> /min
Fan power input	<i>P</i>	38,1	W
Service value	<i>SV</i>	0,91	(m <sup>3</sup> /min)/W
Standby power consumption	<i>P<sub>SB</sub></i>	0	W
Fan sound power level	<i>L<sub>WA</sub></i>	56,1	dB(A)
Maximum air velocity	<i>c</i>	2,2	meters/sec
Seasonal electricity consumption	<i>Q</i>	12,2	kWh/a
Measurement standard for service value	EU 206/2012 - EN IEC 60879:2019 - EN 50564:2011 - EN IEC 60704-1: 2021 - EN IEC 60704-2-7: 2020		
Contact details for obtaining more information	Eurom Kokosstraat 20 8281 JC Genemuiden The Netherlands info@eurom.nl		

## Dank

Herzlichen Dank, dass Sie sich für eine EUROM Gerät entschieden haben. Sie haben damit eine gute Wahl getroffen! Wir hoffen, dass sie zu Ihrer vollen Zufriedenheit funktioniert.

Um Ihren Gerät optimal zu nutzen, ist es wichtig, dass Sie dieses Handbuch vor der Nutzung aufmerksam und komplett lesen und auch verstehen. Achten Sie dabei besonders auf die Sicherheitsvorschriften, die zu Ihrem persönlichen Schutz und zum Schutz Ihrer Umgebung genannt werden.

Außerdem empfehlen wir Ihnen, dieses Handbuch aufzubewahren, um es bei Bedarf in Zukunft noch einmal konsultieren zu können. Bewahren Sie auch die Verpackung. Sie ist der beste Schutz für Ihren Gerät, wenn Sie das Gerät außerhalb der Saison lagern. Und sollten Sie das Gerät irgendwann weitergeben, legen Sie das Handbuch und die Verpackung bei.

Wir wünschen Ihnen viel Spaß mit dem VT oder VS blanc Ventilator!

Eurom

Kokosstraat 20

8281 JC Genemuiden (NL)

info@eurom.nl

www.eurom.nl

Diese Gebrauchsanleitung wurde mit größtmöglicher Sorgfalt zusammengestellt. Dennoch behalten wir uns vor, diese Anleitung jederzeit zu optimieren und technisch anzupassen. Die verwendeten Bilder können abweichen.

---

## Technische Daten

Type	VT9 blanc	VT12 blanc	VT16 blanc	VS16 blanc
Anschluss Spannung	220-240V~50Hz			
Angegebene Leistung	25 W	35W	45W	45W
∅ Flügel	9"	12"	16"	16"
Gewicht (kg)	1,22	1,74	2,20	2,78
Abmessung (cm)	26x19x36	35x26x48	43x32x61	65x65x110 (130)

## Zwingend erforderliche Warnungen

Bitte lesen und verstehen Sie diese Sicherheitshinweise. Eine falsche Verwendung kann zu Verletzungen führen und macht die EUROM Garantie ungültig.

- Kinder unter 3 Jahren sollten vom Gerät ferngehalten werden, es sei denn, sie werden ständig beaufsichtigt.

- Dieses Gerät kann von Kindern ab 8 Jahren und Personen mit eingeschränkten körperlichen, sensorischen oder geistigen Fähigkeiten oder Mangel an Erfahrung und Wissen verwendet werden, wenn sie beaufsichtigt oder bezüglich der sicheren Verwendung des Geräts unterwiesen wurden und die bestehenden Gefahren verstehen.
- Kinder dürfen nicht mit dem Gerät spielen.
- Reinigung und Wartung dürfen nicht von Kindern ohne Aufsicht durchgeführt werden.
- Wenn das Netzanschlusskabel beschädigt ist, muss es vom Hersteller, seinem Kundendienst oder einer ähnlich qualifizierten Person ersetzt werden, um Gefahren zu vermeiden

### **Allgemeine Sicherheitshinweise**

- Bevor Sie das Gerät verwenden, bauen Sie es vollständig zusammen. Halten Sie beim Montieren/Demontieren den Stecker immer aus der Steckdose. Benutzen Sie das Gerät niemals, wenn der Schutz entfernt oder beschädigt ist.
- Überprüfen Sie Gerät, Stecker und Kabel vor der Verwendung auf Beschädigungen. Schalten Sie das Gerät nicht ein, wenn Sie Schäden am Gerät, Kabel oder Stecker feststellen, wenn das Gerät nicht richtig funktioniert, wenn es heruntergefallen ist oder wenn Anzeichen für einen anderen Defekt vorliegen. Senden Sie das vollständige Produkt zur Überprüfung und/oder Reparatur an den Verkäufer oder einen zertifizierten Elektriker zurück. Fragen Sie immer nach Originalteilen. Das Gerät (inkl. Kabel und Stecker) darf nur von entsprechend autorisierten und qualifizierten Personen geöffnet und/oder repariert werden.
- Verwenden Sie das Gerät niemals mit einem Programmiergerät, Timer, separaten Fernbedienungssystem oder einem anderen Gerät, welches das Gerät automatisch einschaltet.
- Schließen Sie das Gerät niemals an einen Dimmer an.
- Vermeiden Sie die Verwendung von Verlängerungskabeln. Wenn dies nicht zu vermeiden ist, verwenden Sie ein zugelassenes Kabel mit ausreichender Leistung. Rollen Sie das Kabel vollständig ab.
- Überprüfen Sie vor jedem Gebrauch, ob die Spannung an der zu verwendenden Steckdose mit der auf dem Typenschild angegebenen Eingangsspannung übereinstimmt.
- Montieren Sie das Gerät niemals an Wänden oder Decken.
- Entfernen Sie immer die gesamte Verpackung, bevor Sie das Gerät installieren oder verwenden.
- Lassen Sie Kinder niemals mit dem Verpackungsmaterial spielen. Bewahren Sie das Verpackungsmaterial außerhalb der Reichweite von Kindern auf.

- Platzieren Sie das Gerät immer auf eine trockene, stabile und horizontale Oberfläche und verwenden Sie es dort.
- Verwenden Sie das Gerät immer in aufrechter Position.
- Dieses Gerät ist nicht für die Verwendung in nassen oder feuchten Räumen wie Badezimmern und Waschküchen geeignet. Stellen Sie das Gerät nicht in der Nähe von Wasserhähnen, Badewannen, Duschen, Schwimmbecken, Springbrunnen oder anderen Feuchtigkeitsquellen auf. Stellen Sie sicher, dass es nicht ins Wasser fallen kann und verhindern Sie, dass Wasser in das Gerät selbst eindringt. Sollte das Gerät zu irgendeinem Zeitpunkt ins Wasser fallen, ziehen Sie sofort den Stecker aus der Steckdose! Verwenden Sie kein Gerät, das von innen feucht ist, sondern lassen Sie es reparieren.
- Dieses Gerät ist nur für die Verwendung in Innenräumen bestimmt.
- Verwenden Sie das Gerät nicht in der Nähe von Gasgeräten oder Feuerstätten.
- Halten Sie das Gerät von Feuer fern und setzen Sie es nicht direktem Sonnenlicht aus.
- Verwenden Sie das Gerät nicht bei Temperaturen über 40°C, nicht in der Nähe von Heizgeräten und nicht in staubigen Bereichen.
- Verwenden Sie das Gerät niemals in der Nähe von brennbaren oder explosiven Stoffen oder Brennstoffen. Brennbare oder explosive Stoffe oder Brennstoffe können eine Explosion verursachen. Verwenden Sie das Gerät nur in einem sauberen und gut belüfteten Bereich.
- Lassen Sie das Netzkabel niemals über die Kante eines Tisches oder einer Theke hängen. Jemand könnte über das Kabel stolpern oder versehentlich am Kabel ziehen.
- Das Stromkabel darf niemals mit scharfen, heißen oder beweglichen Gegenständen in Berührung kommen, darf nicht um das Gerät gewickelt und nicht geknickt oder zu straff aufgerollt werden.
- Platzieren Sie das Gerät nicht in ein offenes Fenster, um Regen zu vermeiden, oder auf nasse Oberflächen und vermeiden Sie, dass Feuchtigkeit austritt.
- Hängen Sie niemals Gegenstände über das Gerät. Achten Sie darauf, dass keine Gardinen, Kleidungsstücke und andere Materialien in die Nähe des Geräts gelangen.
- Halten Sie das Absaug- und Sauggitter sauber und staubfrei und stellen Sie sicher, dass um das Gerät herum mindestens 50 cm Freiraum bleiben.
- Stellen Sie sicher, dass sich in der Nähe des Geräts keine Gegenstände befinden, welche die Oszillation verhindern können.
- Lassen Sie keine Flüssigkeiten oder brennbaren Reinigungsmittel in das Gerät gelangen, um einen elektrischen Schock und/oder Brandgefahr zu vermeiden.
- Stecken Sie während des Betriebs des Geräts niemals einen Finger, Stift oder andere Gegenstände durch das Schutzgitter!
- Verwenden Sie niemals Farbe, Reinigungssprays, Insektenschutzsprays oder Ähnliches in der Nähe des eingeschalteten Geräts.

- Dieses Gerät darf nur für die Zwecke (Ventilation eines Wohnbereichs) und in der in der Broschüre beschriebenen Weise verwendet werden. Jede andere Verwendung kann 22 gefährlich sein (kann Feuer, Verletzungen, Schäden, elektrischen Schock usw. verursachen) und führt zum Erlöschen der Garantie.
- Halten Sie lange Haare vom aktiven Gerät fern, damit sich keine Haare im Gerät verfangen.
- Tauchen Sie das Gerät, das Kabel oder den Stecker niemals in Wasser oder andere Flüssigkeiten und berühren Sie das Gerät, das Kabel oder den Stecker niemals mit nassen Händen oder Füßen.
- Ziehen Sie niemals am Netzkabel, um es aus der Steckdose zu ziehen. Fassen Sie immer am Stecker an und ziehen Sie diesen heraus.
- Ziehen Sie den Stecker aus der Steckdose und schalten Sie das Gerät sofort aus, wenn Sie seltsame Geräusche hören, Rauch riechen oder sehen.
- Lassen Sie ein laufendes Gerät nicht unbeaufsichtigt in einem Raum.
- Ziehen Sie das Gerät nach Gebrauch immer aus der Steckdose.
- Verhindern Sie, dass das Gerät unentwegt auf kleine Kinder, Patienten oder Personen mit Bewegungsschwierigkeiten bläst.
- Lassen Sie das Produkt oder das Netzkabel niemals staubig werden. Reinigen Sie das Gerät und das Netzkabel regelmäßig von Staub.
- Schalten Sie das Gerät zuerst aus und ziehen Sie dann den Stecker aus der Steckdose, bevor Sie es bewegen, reinigen oder Wartungsarbeiten durchführen. Tun Sie dies auch, wenn das Gerät nicht verwendet wird. Ziehen Sie immer am Stecker, um ihn aus der Steckdose zu ziehen, ziehen Sie niemals am Kabel.
- Stellen Sie sicher, dass der Stecker aus der Steckdose gezogen ist, bevor Sie das Schutzgitter für Reinigungs- und Wartungsarbeiten vom Gerät entfernen.
- Reinigen Sie das Gerät niemals mit Reinigungslösungen oder Scheuermitteln. Die Verwendung falscher Reinigungsmittel kann das Gehäuse des Geräts beschädigen. Verwenden Sie immer die in dieser Bedienungsanleitung angegebene Reinigungsmethode.
- Lagern oder verwenden Sie das Gerät nicht:
  - an Orten, an denen es nass werden oder ins Wasser fallen könnte;
  - in der Nähe von brennbaren, explosiven oder gasförmigen Stoffen;
  - in der Nähe von Säuren, Basen, Öl oder anderen ätzenden Stoffen.

## Bezeichnungen der geräteteile

### VT9 blanc

1. Klemmring Gitter
2. Vorderes Gitter
3. Ventilator-Flügel
4. Gitterbefestigung
5. Hinteres Gitter
6. Motorwelle
7. Motorgehäuse
8. Schwenkschalter
9. Manuell einstellbarer vertikaler Blaswinkel
10. Stütze
11. Schalter

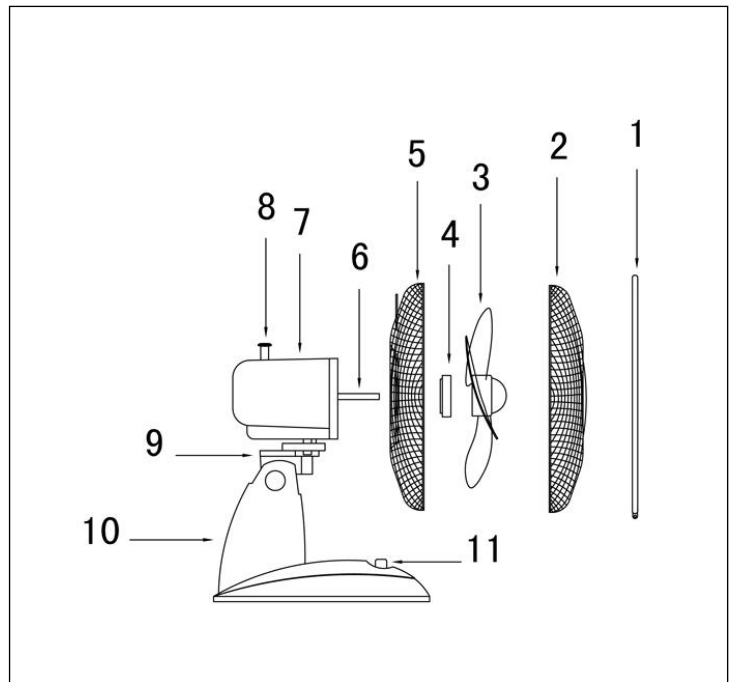

### VT12 & VT16 blanc

1. Klemmring Gitter
2. Vorderes Gitter
3. Ventilator-Befestigung
4. Ventilator-Flügel
5. Gitterbefestigung
6. Hinteres Gitter
7. Motorwelle
8. Motorgehäuse
9. Schwenkschalter
10. Manuell einstellbarer vertikaler Blaswinkel
11. Stütze
12. Schalter
13. Fuß

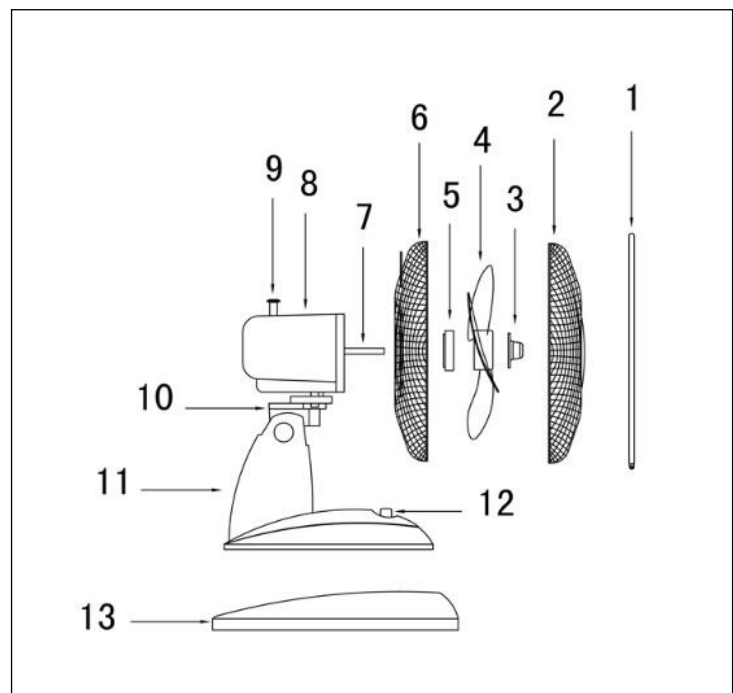

## VS16 blanc

1. Klemmring Gitter
2. Vorderes Gitter
3. Ventilator-Befestigung
4. Ventilator-Flügel
5. Gitterbefestigung
6. Hinteres Gitter
7. Motorgehäuse
8. Schalter
9. Schwenkschalter
10. Befestigungsschraube
11. Verstellbares Ständerteil
12. Klemmverbindung
13. Unterer Ständer
14. Abdeckkappe
15. Fuß

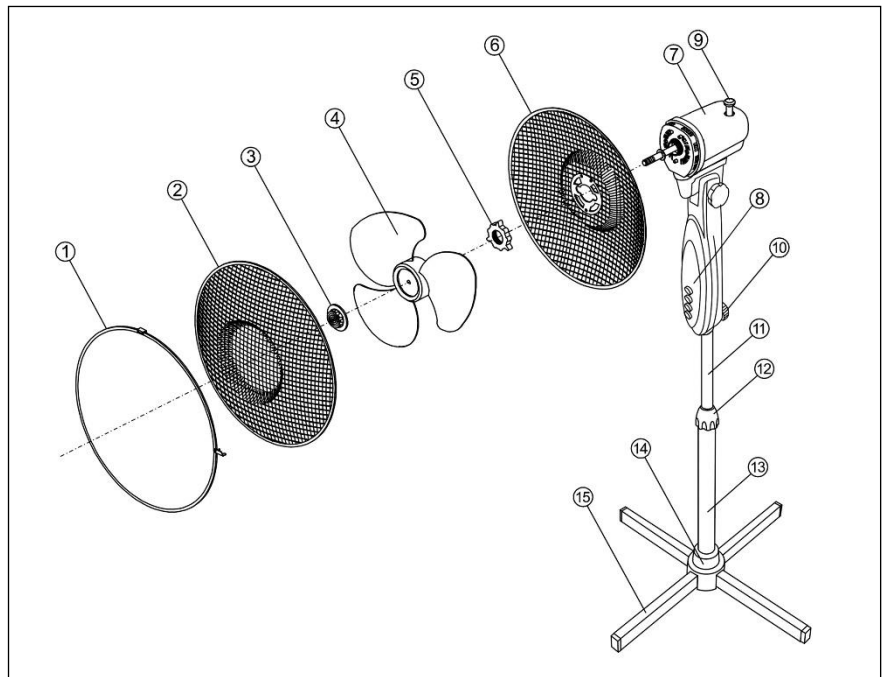

## **Zusammenbau**

### Für alle Typen

1. Die Gitterbefestigung entgegen dem Uhrzeigersinn von der Vorderseite des Motorgehäuses abschrauben.
2. Das hintere Gitter an die Vorderseite des Motorgehäuses setzen (VT 9 & 16: Handgriff nach oben!), und zwar so, dass die Stifte des Motorgehäuses in die dafür vorgesehenen Löcher im Gitter passen.
3. Die Gitterbefestigung im Uhrzeigersinn auf das hervorstehende Gewinde des Motorgehäuses schrauben.
4. Den PVC-Strumpf der Motorwelle entfernen und entsorgen.
5. Die Ventilator-Flügel auf die Motorwelle drücken, mit den Aussparungen über den Stiften.

## VT16 blanc

Fuß (13) auf die Stütze (11) montieren:

6. Lösen Sie die 4 markierten Schrauben von der Stütze (11).
7. Platzieren Sie die Stütze (11) auf den Fuß (13).
8. Ziehen Sie die 4 Schrauben an, um die Stütze (11) auf dem Fuß (13) zu befestigen.

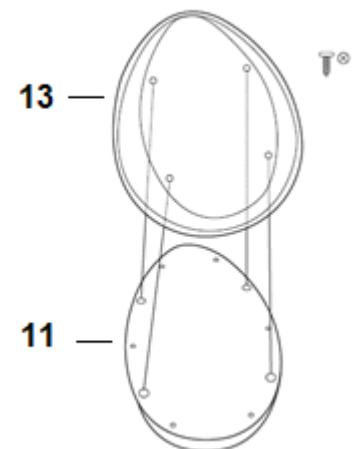

## VT12 blanc & VT16 blanc

9. Die Ventilator-Befestigung entgegen dem Uhrzeigersinn fest auf das Ende der Motorwelle drehen.
10. Die Schraube des Klemmrings fast vollständig lösen und diesen mit dem hinteren

11. Schlitz lose um das hintere Gitter setzen. Jetzt das vordere Gitter auf das hintere Gitter setzen, in den vorderen Schlitz des Klemmrings. Die Schraube jetzt fest anziehen, damit werden die Gitterteile aufeinander geklemmt. Die VT-Modelle jetzt aufrecht aufstellen, sie sind betriebsbereit.

### VS16 blanc

12. Die beiden Fußteile überkreuz zusammensetzen.
13. Den unteren Ständer auf den Fuß setzen, Loch über Loch und den Fuß und den Ständer mit den 4 Schrauben verschrauben.
14. Das verstellbare Ständerteil bis auf die gewünschte Höhe aus dem unteren Ständer ziehen
15. Die Ventilator-Einheit jetzt auf das verstellbare Ständerteil setzen und mit der Befestigungsschraube fest klemmen.

## **Funktionsweise**

Die Ventilatoren können auf verschiedene Geschwindigkeitsstufen eingestellt werden. Der VT9 blanc hat zwei Stufen, die Modelle VT12 blanc, VT16 blanc und VS16 blanc haben drei Stufen. Alle Gerätetypen sind mit einer Schwenkvorrichtung (45°) ausgestattet.

Nachdem

- der Ventilator vollständig zusammengebaut ist
- alle Verbindungen kräftig festgedreht sind
- alle Sicherheitsvorschriften beachtet worden sind,

können Sie den Ventilator in Betrieb nehmen:

- Stecken Sie den Netzstecker in die Steckdose
- Wählen Sie die gewünschte Leistung: 0=AUS, 1=niedrige Drehzahl, 2=hohe Drehzahl und 3=sehr hohe Drehzahl. Der Ventilator wird nun seine Funktion aufnehmen.
- Drücken Sie bei Bedarf den Schwenkknopf oben auf dem Motorteil hinein: Der Ventilator wird nun in einem Winkel von 45° schwenken. Durch Ziehen dieses Knopfes schalten Sie die Schwenkfunktion (Oszillation) wieder aus.
- Wenn Sie die Richtung des Gebläses etwas mehr nach oben oder unten einstellen möchten, können Sie den Motorteil mit dem Ventilator etwas nach oben oder nach unten nachstellen. Bevor Sie die Stellung des Motorteils ändern, muss der Ventilator ausgeschaltet werden und der Netzstecker aus der Steckdose gezogen werden!

Das Ausschalten des Ventilators erfolgt mit dem 0-Schaltknopf. Wenn Sie die Funktion für mehr als ein paar Minuten unterbrechen möchten, dann müssen Sie auch den Stecker aus der Steckdose ziehen.

## **Reinigung und Wartung**

Schalten Sie den Ventilator aus und ziehen Sie den Netzstecker aus der Steckdose, wenn Sie das Gerät reinigen oder Wartungsarbeiten durchführen möchten.

Der Ventilator verlangt nur einen geringen allgemeinen, äußerlichen Wartungsaufwand. Reinigen Sie ihn regelmäßig mit einem weichen Tuch oder Federwedel oder saugen Sie ihn

mit einer weichen Staubsaugerbürste ab. Bei stärkerer Verschmutzung öffnen Sie das vordere Schutzgitter und reinigen Sie die Gitter und Ventilatorflügel mit einem feuchten Tuch und einem milden Reinigungsmittel. Alles gut trocken wischen und den Ventilator gut trocknen lassen bevor Sie das Gerät wieder zusammenbauen und in Betrieb nehmen. Stellen Sie sicher, dass außer auf die Gitter und Ventilatorflügel kein Wasser auf andere Teile des Gerätes gelangt. Spülen oder spritzen Sie den Ventilator niemals ab! Verwenden Sie keine Sprays.

Um Verfärbung oder Verformung des Materials zu vermeiden, sollten Sie keinesfalls aggressive oder ätzende (Reinigungs)Mittel verwenden.

Wenn der Ventilator am Ende der Saison nicht mehr benötigt wird, bewahren Sie ihn vorzugsweise in der Originalverpackung auf. Diese bietet den besten Schutz. Lagern Sie das Gerät an einem sicheren, trockenen und nicht extrem warmen oder kalten Ort.

## Probleme und Lösungen

Der Ventilatorflügel dreht sich nicht, obwohl der Ventilator eingeschaltet ist.

- Ist der Stecker gut in die Steckdose eingesteckt?
- Führt die Steckdose Strom?
- Ist der Schaltknopf 1, 2 oder 3 eingeschaltet?
- Wird der Flügel irgendwo blockiert, z.B. durch eine Beschädigung, eine Verformung des Schutzgitters oder einen Fremdkörper?

Das Gerät macht beim Einschalten ein ungewöhnliches Geräusch.

- Prüfen Sie, ob das Ventilatorblatt so weit wie möglich über die Motorachse platziert ist.
- Prüfen Sie, ob sich vielleicht kleine Beschädigungen auf dem Ventilatorblatt befinden.
- Prüfen Sie, ob der Ventilatorflügel vielleicht eine Verformung des Schutzgitters berührt.

**Hinweis:** Reparaturen dürfen nur von entsprechend ausgebildeten Fachkräften durchgeführt werden. Das gilt auch für den Austausch oder die Reparatur des Elektrokabels und Netzsteckers. Verlangen Sie bei einer Reparatur nur Original-Ersatzteile. Bei Änderungen am Gerät und nicht fachgerecht durchgeführten Reparaturen verfallen die Garantieansprüche sowie die Haftung des Händlers, Importeurs und Herstellers.

## Entsorgung



Entsorgen Sie das Gerät am Ende seiner Lebensdauer gemäß den örtlichen Gesetzen und Vorschriften oder liefern Sie es an Ihren Lieferanten.

<b>Informationen: 385427 VT9-blanc</b>			
<b>Bezeichnung</b>	<b>Symbol</b>	<b>Wert</b>	<b>Einheit</b>
Maximaler Volumenstrom	<i>F</i>	19,9	m <sup>3</sup> /min
Ventilator-Leistungsaufnahme	<i>P</i>	17,6	W
Serviceverhältnis	<i>SV</i>	1,13	(m <sup>3</sup> /min)/W
Leistungsaufnahme im Bereitschaftszustand	<i>P<sub>SB</sub></i>	0	W
Ventilator-Schalleistungspegel	<i>L<sub>WA</sub></i>	46,7	dB(A)
Maximale Luftgeschwindigkeit	<i>c</i>	2,4	m/s
Saisonaler Stromverbrauch	<i>Q</i>	5,6	kWh/a
Messnorm für die Ermittlung des Serviceverhältnisses	EU 206/2012 - EN IEC 60879:2019 - EN 50564:2011 - EN IEC 60704-1: 2021 - EN IEC 60704-2-7: 2020		
Kontaktadresse für weitere Informationen	Eurom Kokosstraat 20 8281 JC Genemuiden Die Niederlande info@eurom.nl		

<b>Informationen: 385434 VT12-blanc</b>			
<b>Bezeichnung</b>	<b>Symbol</b>	<b>Wert</b>	<b>Einheit</b>
Maximaler Volumenstrom	<i>F</i>	31,3	m <sup>3</sup> /min
Ventilator-Leistungsaufnahme	<i>P</i>	38,4	W
Serviceverhältnis	<i>SV</i>	0,82	(m <sup>3</sup> /min)/W
Leistungsaufnahme im Bereitschaftszustand	<i>P<sub>SB</sub></i>	0	W
Ventilator-Schalleistungspegel	<i>L<sub>WA</sub></i>	54,2	dB(A)
Maximale Luftgeschwindigkeit	<i>c</i>	2,4	m/s
Saisonaler Stromverbrauch	<i>Q</i>	12,3	kWh/a
Messnorm für die Ermittlung des Serviceverhältnisses	EU 206/2012 - EN IEC 60879:2019 - EN 50564:2011 - EN IEC 60704-1: 2021 - EN IEC 60704-2-7: 2020		
Kontaktadresse für weitere Informationen	Eurom Kokosstraat 20 8281 JC Genemuiden Die Niederlande info@eurom.nl		

<b>Informationen: 385441 VT16-blanc</b>			
<b>Bezeichnung</b>	<b>Symbol</b>	<b>Wert</b>	<b>Einheit</b>
Maximaler Volumenstrom	<i>F</i>	34,7	m <sup>3</sup> /min
Ventilator-Leistungsaufnahme	<i>P</i>	38,1	W
Serviceverhältnis	<i>SV</i>	0,91	(m <sup>3</sup> /min)/W
Leistungsaufnahme im Bereitschaftszustand	<i>P<sub>SB</sub></i>	0	W
Ventilator-Schalleistungspegel	<i>L<sub>WA</sub></i>	56,1	dB(A)
Maximale Luftgeschwindigkeit	<i>c</i>	2,2	m/s
Saisonaler Stromverbrauch	<i>Q</i>	12,2	kWh/a
Messnorm für die Ermittlung des Serviceverhältnisses	EU 206/2012 - EN IEC 60879:2019 - EN 50564:2011 - EN IEC 60704-1: 2021 - EN IEC 60704-2-7: 2020		
Kontaktadresse für weitere Informationen	Eurom Kokosstraat 20 8281 JC Genemuiden Die Niederlande info@eurom.nl		

<b>Informationen: 385458 VS16-blanc</b>			
<b>Bezeichnung</b>	<b>Symbol</b>	<b>Wert</b>	<b>Einheit</b>
Maximaler Volumenstrom	<i>F</i>	34,7	m <sup>3</sup> /min
Ventilator-Leistungsaufnahme	<i>P</i>	38,1	W
Serviceverhältnis	<i>SV</i>	0,91	(m <sup>3</sup> /min)/W
Leistungsaufnahme im Bereitschaftszustand	<i>P<sub>SB</sub></i>	0	W
Ventilator-Schalleistungspegel	<i>L<sub>WA</sub></i>	56,1	dB(A)
Maximale Luftgeschwindigkeit	<i>c</i>	2,2	m/s
Saisonaler Stromverbrauch	<i>Q</i>	12,2	kWh/a
Messnorm für die Ermittlung des Serviceverhältnisses	EU 206/2012 - EN IEC 60879:2019 - EN 50564:2011 - EN IEC 60704-1: 2021 - EN IEC 60704-2-7: 2020		
Kontaktadresse für weitere Informationen	Eurom Kokosstraat 20 8281 JC Genemuiden Die Niederlande info@eurom.nl		

## Remerciements

Nous vous remercions d'avoir choisi un appareil EUROM. Vous avez fait un excellent choix ! Nous espérons que ce produit fonctionnera à votre entière satisfaction.

Pour que vous profitiez au maximum de votre appareil, nous vous recommandons de lire attentivement et de bien comprendre le contenu intégral de ce mode d'emploi avant toute utilisation. Accordez une attention particulière aux consignes de sécurité, qui sont indiquées pour votre sécurité et celle de votre entourage !

Conservez ensuite le mode d'emploi afin de pouvoir le consulter ultérieurement. Conservez également l'emballage : celui-ci apporte la meilleure protection de votre appareil pendant son entreposage hors saison. Si vous cédez l'appareil à une autre personne, remettez-lui également le mode d'emploi et l'emballage.

Nous vous souhaitons beaucoup de plaisir avec le VT ou VS ventilateur!

Eurom  
Kokosstraat 20  
8281 JC Genemuiden (NL)  
info@eurom.nl  
www.eurom.nl

Ce manuel a été rédigé avec le plus grand soin. Néanmoins, nous nous réservons le droit d'optimiser ce manuel à tout moment et de le modifier techniquement. Les images utilisées peuvent différer.

---

## Données techniques

Model	VT9 blanc	VT12 blanc	VT16 blanc	VS16 blanc
Tension de raccordement	220-240V~50Hz			
Puissance absorbée	25 W	35W	45W	45W
Ø de l'ailette	9"	12"	16"	16"
Poids (kg)	1,22	1,74	2,20	2,78
Dimensions (cm)	26x19x36	35x26x48	43x32x61	65x65x110 (130)

## Avertissements obligatoires

Veillez à lire et assimiler les consignes de sécurité. Toute utilisation incorrecte peut entraîner des blessures et annulera la garantie EUROM.

- Les enfants de moins de 3 ans doivent être tenus à l'écart, sauf s'ils sont surveillés en permanence.

- Ce dispositif peut être utilisé par des enfants à partir de 8 ans et des personnes ayant des capacités physiques, sensorielles ou mentales réduites ou un manque d'expérience et de connaissances à condition qu'ils fassent l'objet d'une surveillance ou qu'ils aient reçu des instructions concernant l'utilisation du dispositif en toute sécurité et qu'ils comprennent les risques encourus.
- Les enfants ne doivent pas jouer avec l'appareil.
- Le nettoyage et l'entretien ne doivent pas être effectués par des enfants sans surveillance.
- Si le cordon d'alimentation est endommagé, il doit être remplacé par le fabricant, son agent de service ou des personnes de qualification similaire afin d'éviter tout danger.

### **Instructions générales de sécurité**

- Assemblez entièrement l'appareil avant de l'utiliser. Ne branchez jamais la fiche dans une prise pendant le montage/démontage. N'utilisez jamais l'appareil lorsque la protection est enlevée ou endommagée.
- Vérifiez que l'appareil, la fiche et le câble ne sont pas endommagés avant toute utilisation. Ne mettez pas l'appareil en marche si vous constatez que l'appareil, le cordon ou la fiche sont endommagés, si l'appareil fonctionne mal, s'il est tombé ou s'il présente des signes de tout autre défaut. Renvoyez le produit complet au vendeur ou à un électricien certifié pour toute inspection et/ou réparation. Demandez toujours des pièces d'origine. L'appareil (y compris le cordon et la fiche) ne peut être ouvert et/ou réparé que par des personnes dûment autorisées et qualifiées.
- N'utilisez jamais l'appareil avec un programmateur, une minuterie, un système de commande à distance séparé ou tout autre dispositif mettant l'appareil en marche automatiquement.
- Ne connectez jamais l'appareil à un gradateur.
- Évitez l'utilisation de rallonges. Si l'utilisation d'une rallonge est inévitable, utilisez un câble homologué avec une puissance suffisante. Déroulez entièrement le câble.
- Avant chaque utilisation, vérifiez que la tension de la prise à utiliser correspond à la tension d'entrée indiquée sur la plaque d'identification.
- Ne montez jamais l'appareil sur un mur ou à un plafond.
- Retirez toujours tout l'emballage avant d'installer ou d'utiliser l'appareil.
- Ne laissez jamais les enfants jouer avec l'emballage. Conservez l'emballage hors de portée des enfants.
- Placez et utilisez toujours l'appareil sur une surface sèche, stable et horizontale.
- Utilisez toujours l'appareil en position verticale.
- Cet appareil ne convient pas à un usage dans des espaces humides ou mouillés tels que salles de bains et buanderies. Ne placez pas l'appareil à proximité d'un robinet, d'une baignoire, d'une douche, d'une piscine, d'une fontaine ou de toute autre source

d'humidité. Assurez-vous qu'il ne puisse pas tomber à l'eau et que de l'eau ne puisse pénétrer dans l'appareil lui-même. Si l'appareil tombe à l'eau, débranchez-le immédiatement ! N'utilisez pas un appareil dont l'intérieur est humide, mais faites-le réparer.

- Cet appareil doit uniquement être utilisé à l'intérieur.
- N'utilisez pas l'appareil près d'appareils à gaz ou de cheminées.
- Maintenez l'appareil à l'écart de flammes et ne l'exposez pas à la lumière directe du soleil.
- N'utilisez pas l'appareil à des températures supérieures à 40 °C, à proximité d'appareils de chauffage et dans des endroits poussiéreux.
- N'utilisez jamais l'appareil près de substances ou de carburants inflammables ou explosifs. Les substances ou carburants inflammables ou explosifs peuvent provoquer une explosion. Utilisez l'appareil uniquement dans un endroit propre et bien ventilé.
- Ne laissez jamais le cordon d'alimentation pendre sur le bord d'une table ou d'un comptoir. Quelqu'un peut trébucher sur le cordon ou le tirer accidentellement.
- Le câble électrique ne doit jamais entrer en contact avec des objets pointus, chauds ou en mouvement, ne doit pas être enroulé autour de l'appareil et ne doit pas être plié ou enroulé de façon trop serrée.
- Ne placez pas l'appareil près d'une fenêtre ouverte exposée à de la pluie, sur des surfaces humides ou dans des endroits où l'humidité pourrait s'infiltrer.
- Ne suspendez jamais d'objets sur l'appareil. Assurez-vous ce que des rideaux, vêtements et autres matériaux ne se trouvent pas près de l'appareil.
- Veillez à ce que les grilles d'aspiration et d'extraction restent propres et dégagées de toute poussière et maintenez un espace libre d'au moins 50 cm autour de l'appareil.
- Assurez-vous qu'aucun objet susceptible d'empêcher l'oscillation ne se trouve près de l'appareil.
- Évitez que des liquides ou des détergents inflammables ne puissent pénétrer dans l'appareil afin de prévenir tout risque d'électrocution ou d'incendie.
- N'insérez jamais un doigt, un stylo ou tout autre objet dans la grille de protection lorsque l'appareil est en cours d'utilisation !
- N'utilisez jamais de la peinture, des aérosols de nettoyage, des aérosols anti-insectes ou d'autres produits similaires près de l'appareil lorsque celui-ci est allumé.
- Cet appareil doit uniquement être utilisé aux fins (ventilation d'un espace domestique) et de la manière décrites dans le livret. Toute autre utilisation peut être dangereuse (risque d'incendie, de blessure, de dommage, d'électrocution, etc.) et annulera la garantie.
- Tenez des cheveux longs à l'écart de l'appareil en fonctionnement afin d'éviter qu'ils ne puissent s'emmêler dans l'appareil.

- N'immergez jamais l'appareil, le cordon ou la fiche dans de l'eau ou d'autres liquides et ne touchez jamais l'appareil, le cordon ou la fiche avec des mains ou des pieds mouillés.
- Ne tirez jamais sur le cordon d'alimentation pour le débrancher de la prise de courant. Prenez toujours la fiche en main et tirez-la.
- Retirez la fiche de la prise de courant et éteignez immédiatement l'appareil si vous entendez des bruits inhabituels ou que vous sentez ou voyez de la fumée.
- Ne laissez pas un appareil sans surveillance lorsque celui-ci est en fonctionnement.
- Débranchez toujours l'appareil après utilisation.
- Évitez que l'appareil ne souffle constamment en direction d'enfants en bas âge, de patients ou de personnes ayant des difficultés à se déplacer.
- Ne laissez jamais de la poussière s'accumuler sur l'appareil ou le cordon d'alimentation. Dépoussiérez régulièrement l'appareil et le cordon d'alimentation.
- Éteignez d'abord l'appareil et débranchez la fiche de la prise de courant avant de le déplacer, de le nettoyer ou de l'entretenir. Procédez de la même façon si l'appareil n'est pas utilisé. Tenez la fiche pour la retirer de la prise de courant et ne tirez jamais par le cordon !
- Assurez-vous que la fiche a été retirée de la prise de courant avant d'enlever la grille de protection de l'appareil pour un nettoyage et un entretien.
- N'utilisez jamais de solvants ou de produits abrasifs pour nettoyer l'appareil. L'utilisation de produits de nettoyage inadaptés peut endommager le boîtier de l'appareil. Utilisez toujours la méthode de nettoyage correcte telle que spécifiée dans le présent manuel d'utilisation.
- N'utilisez et ne remisez pas l'appareil :
  - dans des endroits où il pourrait être mouillé ou tomber dans de l'eau ;
  - près de substances inflammables, explosives ou gazeuses ;
  - près d'acides, d'alcalis, d'huile ou d'autres substances corrosives.

## Schémas des composants

### VT9 blanc

1. Bague de serrage grilles
2. Grille avant
3. Pales du ventilateur
4. Fixation de grille
5. Grille arrière
6. Axe du moteur
7. Bloc moteur
8. Touche oscillation
9. Angle de soufflage vertical réglable manuellement
10. Support
11. Touches

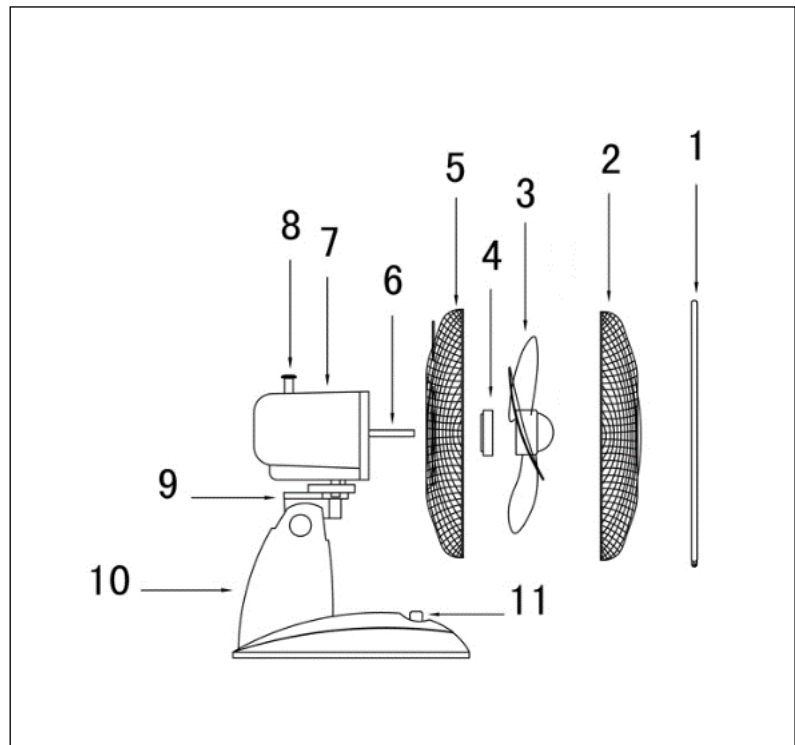

### VT12 blanc & VT16 blanc

1. Bague de serrage grilles
2. Grille avant
3. Fixation du ventilateur
4. Pales du ventilateur
5. Fixation de grille
6. Grille arrière
7. Axe du moteur
8. Bloc moteur
9. Touche oscillation
10. Angle de soufflage vertical réglable manuellement
11. Support
12. Touches
13. Pied

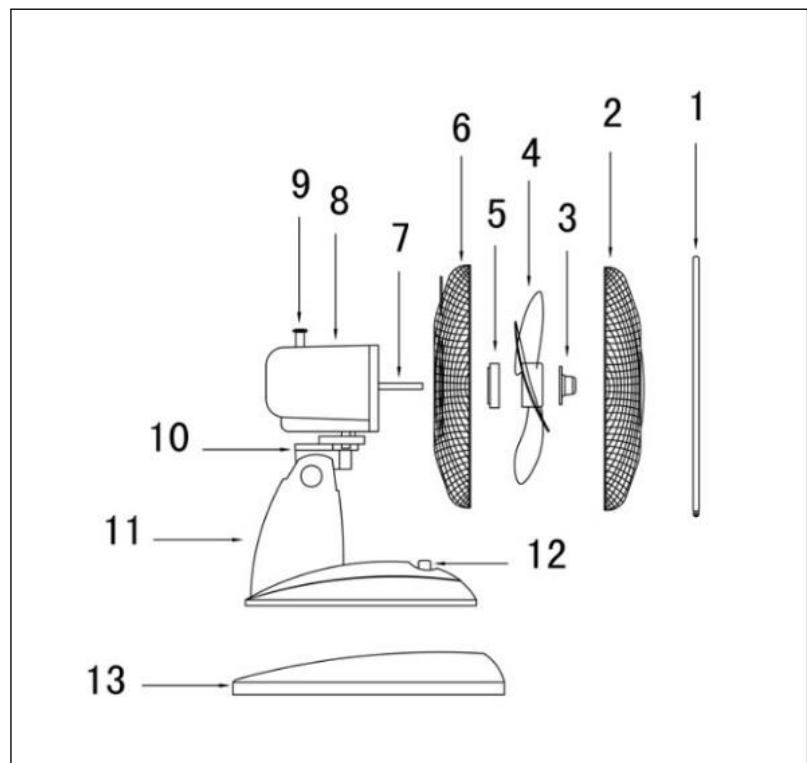

## VS16 blanc

1. Bague de serrage grilles
2. Grille avant
3. Fixation du ventilateur
4. Pales du ventilateur
5. Fixation de grille
6. Grille arrière
7. Bloc moteur
8. Touches
9. Touche oscillation
10. Boulon de fixation
11. Partie réglable du support
12. Raccord de serrage
13. Support inférieur
14. Capot de protection
15. Pied

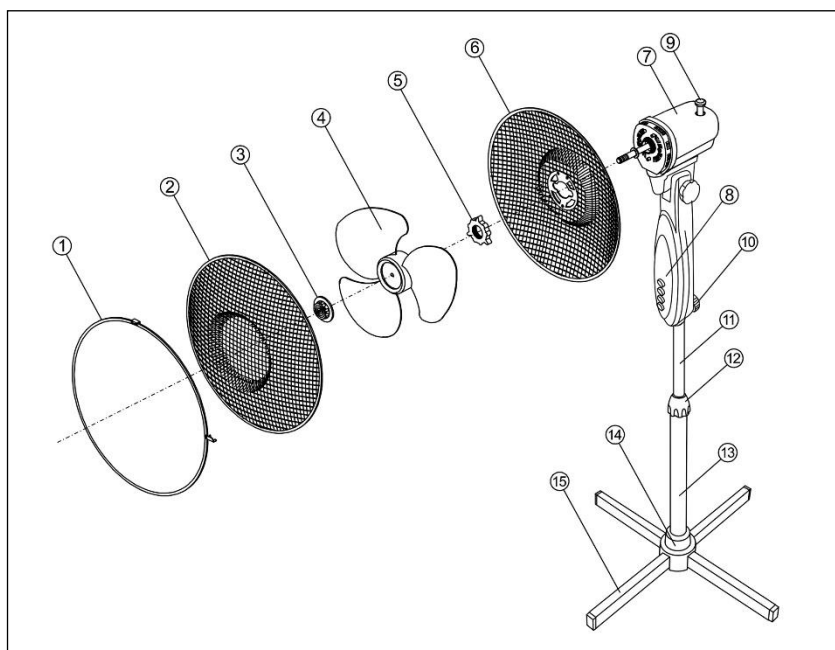

## **Assemblage**

### Pour tous les modèles

1. Dévissez la fixation de grille dans le sens inverse des aiguilles d'une montre de l'avant du bloc moteur.
2. Placez la grille arrière contre l'avant du bloc moteur (VT9 et 16 : poignée vers le haut !), de manière à ce que les tiges du bloc moteur tombent dans les bons orifices de la grille.
3. Vissez fermement la fixation de grille dans le sens des aiguilles d'une montre sur l'excellent filetage du bloc moteur.
4. Enlevez le manchon en PVC de l'axe du moteur et jetez-le.
5. Poussez les pales du ventilateur sur l'axe du moteur, avec les orifices sur les tiges.

### VT16 blanc

Pied (13) au support (11):

6. Dévissez les 4 vis marquées du support (11).
7. Placez le support (11) sur le pied (13).
8. Vissez les 4 pour monter le support (11) sur le pied (13).

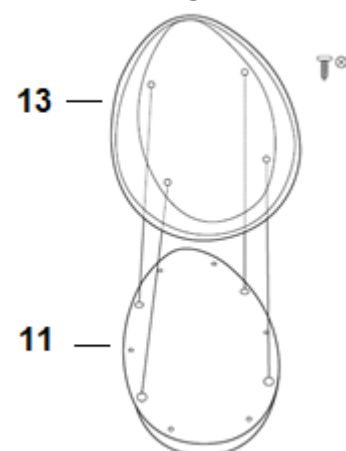

### VT12 blanc et VT16 blanc

9. Vissez fermement la fixation de grille dans le sens inverse des aiguilles d'une montre sur l'extrémité de l'axe du moteur.

10. Desserrez presque entièrement la vis de la bague de serrage et placez-la sans serrer avec la fente arrière autour de la grille arrière. Placez maintenant la grille avant sur la grille arrière, dans la fente avant de la bague de serrage. A présent, serrez fermement la vis pour serrer les éléments de grille l'un sur l'autre. A présent, redressez les modèles VT ; ils sont prêts à l'emploi.

#### VS16 blanc

11. Placez les deux éléments du pied en croix l'un sur l'autre.
12. Placez le support inférieur sur le pied, orifices sur orifices, puis vissez le pied sur le support avec les 4 boulons.
13. Sortez la partie réglable du support jusqu'à la hauteur souhaitée du support inférieur, puis bloquez cette hauteur en serrant fermement le raccord de serrage.
14. A présent, placez l'unité de ventilateur sur la partie réglable du support et serrez-la fermement avec le boulon de fixation.

### **Fonctionnement**

Les ventilateurs peuvent être réglés à plusieurs vitesses : Le VT9 blanc possède deux vitesses, le VT12 blanc, VT16 blanc et VS16 blanc en possèdent trois. Tous les types sont équipés de la fonction oscillante (45 °).

Une fois : - le ventilateur complètement monté ;  
- les assemblages solidement serrés ;  
- toutes les consignes de sécurité respectées ;

vous pouvez utiliser le ventilateur :

- Branchez la fiche dans une prise ;
- Choisissez la puissance : 0=arrêt, 1=standard, 2=fort en 3=extrafort. Le ventilateur se mettra en marche.
- Si nécessaire, appuyez sur le bouton d'oscillation sur le dessus du moteur : le ventilateur oscillera à un angle de 45 °. En tirant sur ce bouton, vous arrêtez la fonction d'oscillation).
- Pour faire souffler le ventilateur plus vers le haut ou le bas, vous pouvez régler quelque peu le bloc-moteur avec le ventilateur par rapport au pied. Avant de ce faire, arrêtez d'abord le ventilateur, puis sortez la fiche de la prise.

Pour arrêter le ventilateur, appuyez sur le bouton 0. Si vous souhaitez interrompre le fonctionnement plus longtemps, débranchez également la fiche de la prise.

### **Nettoyage et entretien**

Arrêtez le ventilateur, puis retirez la fiche de la prise murale lorsque vous procédez au nettoyage ou à l'entretien.

Le ventilateur ne nécessite qu'un peu d'entretien général, et extérieur. Dépoussiérez-le régulièrement avec un chiffon doux ou un plumeau, ou passez la petite brosse de l'aspirateur. En cas de forte salissure, ouvrez la grille de devant, puis nettoyez la grille et les ailettes à l'aide d'un chiffon légèrement imbibé d'eau additionnée d'un nettoyant ménager.

Essuyez bien, laissez sécher le ventilateur, puis remontez-le entièrement avant de l'utiliser à nouveau. Assurez-vous de ne pas mouiller d'autres éléments, en dehors de la grille et des ailettes ! Ne rincez, ni n'arrosez jamais le ventilateur ! N'utilisez pas des sprays.

Pour éviter la décoloration ou la déformation du matériau, n'utilisez jamais de nettoyeurs agressifs ou corrosifs.

Lorsque vous rangez le ventilateur à la fin de la saison, remettez-le dans son emballage d'origine : cet emballage offre la meilleure protection. Rangez-le dans un endroit sûr, sec, à une température tempérée.

## Problèmes et solutions

Les ailettes du ventilateur ne tournent pas, une fois l'appareil mis en marche.

- La fiche est-elle bien insérée dans la prise murale ?
- La prise murale est-elle alimentée par du courant ?
- Avez-vous actionné les boutons 1, 2 ou 3 ?
- Les ailettes ne sont-ils pas bloquées ou endommagées quelque part, par une déformation de la grille de protection ou par un corps étranger ?

Le démarrage s'accompagne d'un bruit anormal

- Vérifiez que les pales du ventilateur sont poussées aussi loin que possible sur l'arbre de transmission du moteur.
- Vérifiez l'absence de possibles petites bavures autour des pales.
- Vérifiez une possible déformation de la grille de protection, que les pales touchent lorsqu'elles tournent.

**Avertissement :** Les réparations doivent être effectuées par des monteurs formés à cet effet. Ceci concerne également le remplacement ou la réparation du câble électrique. Lors d'une réparation, exigez toujours des pièces originales.

Toute modification de l'appareil ou réparation effectuée sur l'appareil par une personne incompétente annulent la garantie et la responsabilité du fournisseur, de l'importateur et du fabricant.

## Élimination



En fin de vie, mettez l'appareil au rebut conformément aux lois et réglementations locales ou confiez l'appareil à votre fournisseur.

<b>Informations : 385427 VT9-blanc</b>			
<b>Description</b>	<b>Symbole</b>	<b>Valeur</b>	<b>Unité</b>
Débit d'air maximal	<i>F</i>	19,9	m <sup>3</sup> /min
Puissance absorbée	<i>P</i>	17,6	W
Valeur de service	<i>SV</i>	1,13	(m <sup>3</sup> /min)/W
Consommation d'électricité en mode «veille»	<i>P<sub>SB</sub></i>	0	W
Niveau de puissance acoustique	<i>L<sub>WA</sub></i>	46,7	dB(A)
Vitesse maximale de l'air	<i>c</i>	2,4	mètres/sec
Consommation d'électricité saisonnière	<i>Q</i>	5,6	kWh/a
Norme de mesure de la valeur de service	EU 206/2012 - EN IEC 60879:2019 - EN 50564:2011 - EN IEC 60704-1: 2021 - EN IEC 60704-2-7: 2020		
Coordonnées de contact pour tout complément d'information	Eurom Kokosstraat 20 8281 JC Genemuiden Les Pays-Bas info@eurom.nl		

<b>Informations : 385434 VT12-blanc</b>			
<b>Description</b>	<b>Symbole</b>	<b>Valeur</b>	<b>Unité</b>
Débit d'air maximal	<i>F</i>	31,3	m <sup>3</sup> /min
Puissance absorbée	<i>P</i>	38,4	W
Valeur de service	<i>SV</i>	0,82	(m <sup>3</sup> /min)/W
Consommation d'électricité en mode «veille»	<i>P<sub>SB</sub></i>	0	W
Niveau de puissance acoustique	<i>L<sub>WA</sub></i>	54,2	dB(A)
Vitesse maximale de l'air	<i>c</i>	2,4	mètres/sec
Consommation d'électricité saisonnière	<i>Q</i>	12,3	kWh/a
Norme de mesure de la valeur de service	EU 206/2012 - EN IEC 60879:2019 - EN 50564:2011 - EN IEC 60704-1: 2021 - EN IEC 60704-2-7: 2020		
Coordonnées de contact pour tout complément d'information	Eurom Kokosstraat 20 8281 JC Genemuiden Les Pays-Bas info@eurom.nl		

<b>Informations : 385441 VT16-blanc</b>			
<b>Description</b>	<b>Symbole</b>	<b>Valeur</b>	<b>Unité</b>
Débit d'air maximal	<i>F</i>	34,7	m <sup>3</sup> /min
Puissance absorbée	<i>P</i>	38,1	W
Valeur de service	<i>SV</i>	0,91	(m <sup>3</sup> /min)/W
Consommation d'électricité en mode «veille»	<i>P<sub>SB</sub></i>	0	W
Niveau de puissance acoustique	<i>L<sub>WA</sub></i>	56,1	dB(A)
Vitesse maximale de l'air	<i>c</i>	2,2	mètres/sec
Consommation d'électricité saisonnière	<i>Q</i>	12,2	kWh/a
Norme de mesure de la valeur de service	EU 206/2012 - EN IEC 60879:2019 - EN 50564:2011 - EN IEC 60704-1: 2021 - EN IEC 60704-2-7: 2020		
Coordonnées de contact pour tout complément d'information	Eurom Kokosstraat 20 8281 JC Genemuiden Les Pays-Bas info@eurom.nl		

<b>Informations : 385458 VS16-blanc</b>			
<b>Description</b>	<b>Symbole</b>	<b>Valeur</b>	<b>Unité</b>
Débit d'air maximal	<i>F</i>	34,7	m <sup>3</sup> /min
Puissance absorbée	<i>P</i>	38,1	W
Valeur de service	<i>SV</i>	0,91	(m <sup>3</sup> /min)/W
Consommation d'électricité en mode «veille»	<i>P<sub>SB</sub></i>	0	W
Niveau de puissance acoustique	<i>L<sub>WA</sub></i>	56,1	dB(A)
Vitesse maximale de l'air	<i>c</i>	2,2	mètres/sec
Consommation d'électricité saisonnière	<i>Q</i>	12,2	kWh/a
Norme de mesure de la valeur de service	EU 206/2012 - EN IEC 60879:2019 - EN 50564:2011 - EN IEC 60704-1: 2021 - EN IEC 60704-2-7: 2020		
Coordonnées de contact pour tout complément d'information	Eurom Kokosstraat 20 8281 JC Genemuiden Les Pays-Bas info@eurom.nl		





**Eurom**

Kokosstraat 20  
8281 JC Genemuiden  
The Netherlands  
info@eurom.nl  
www.eurom.nl