

Gebruiksaanwijzing (NE) (pag. 3)
Instruction manual (EN) (page 10)
Gebrauchsanweisung (DE) (Seite 17)
Livret d'instructions (FR) (page 24)

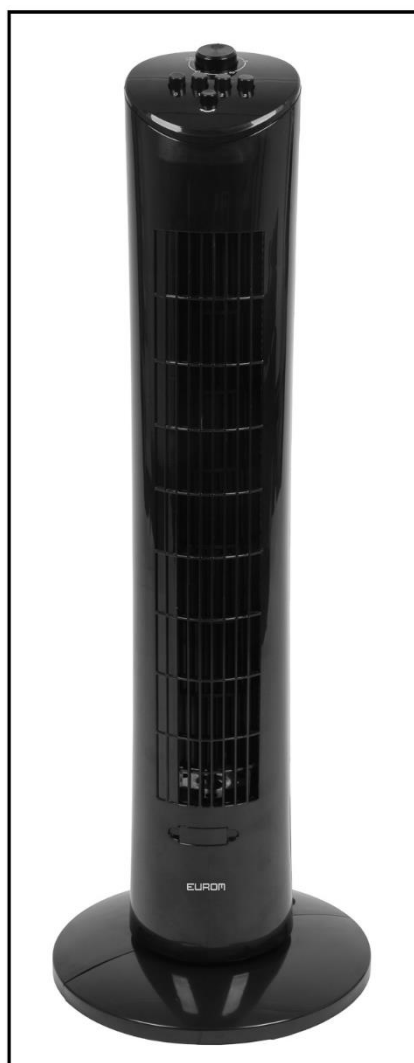

VTW31 Tower fan

Art.nr. 385625 (White) & 385649 (Black)

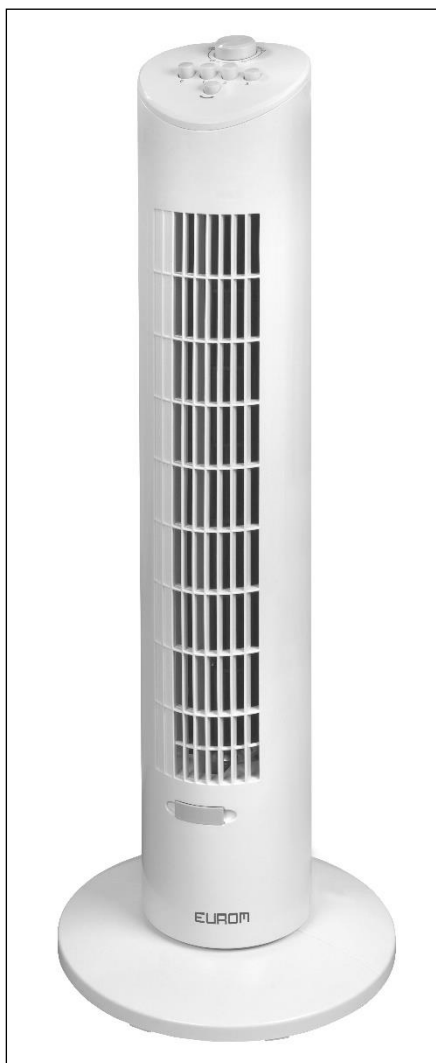

Dank

Hartelijk dank dat u voor een EUROM apparaat hebt gekozen. U hebt daarmee een goede keus gemaakt! Wij hopen dat hij tot uw volle tevredenheid zal functioneren.

Om het beste uit uw apparaat te halen is het belangrijk dat u deze gebruiksaanwijzing vóór gebruik aandachtig en in zijn geheel doorleest en ook begrijpt. Schenk daarbij speciaal aandacht aan de veiligheidsvoorschriften; die worden vermeld ter bescherming van u en uw omgeving!

Bewaar de gebruiksaanwijzing vervolgens om het in de toekomst nog eens te kunnen raadplegen. Bewaar ook de verpakking: dat is de beste bescherming voor uw apparaat tijdens de opslag buiten het seizoen. En mocht u het apparaat ooit aan iemand anders overdragen, lever er dan de gebruiksaanwijzing en de verpakking bij.

Wij wensen u veel plezier met de VTW31!

Eurom
Kokosstraat 20
8281 JC Genemuiden (NL)
info@eurom.nl
www.eurom.nl

Deze gebruiksaanwijzing is met de grootste zorg samengesteld. Niettemin behouden wij ons het recht voor deze gebruiksaanwijzing op elk moment te optimaliseren en technisch aan te passen. De gebruikte afbeeldingen kunnen afwijken.

Technische gegevens

Aansluitspanning	220-240V / 50Hz
Vermogen	60W
Hoogte ventilator	18" (45 cm)
Gewicht	3 kg
Afmetingen	13 (28) x 12 (28) x 81 cm

Verplichte waarschuwingen

Lees deze veiligheidsinstructies grondig door en zorg dat u alles goed begrijpt. Onjuist gebruik kan leiden tot letsel en zorgt ervoor dat de garantie van EUROM vervalt.

- Kinderen van drie jaar of jonger mogen niet zonder toezicht bij het apparaat in de buurt komen.
- Dit apparaat mag worden gebruikt door kinderen vanaf acht jaar en door personen met een fysieke, zintuiglijke of mentale beperking, of met gebrek aan ervaring en kennis. Zij mogen het apparaat alleen onder toezicht gebruiken of nadat hen is geleerd hoe het apparaat veilig wordt gebruikt en wat de bijbehorende risico's zijn.

- Kinderen mogen niet met het apparaat spelen.
- Kinderen mogen het product niet zonder toezicht reinigen en onderhouden.
- Als de stroomkabel beschadigd is, moet deze worden vervangen door de fabrikant, de servicemedewerker of iemand met vergelijkbare kwalificaties om gevaar te voorkomen.

Algemene veiligheidsinstructies

- Monteer het apparaat volledig voor gebruik. Houd de stekker altijd uit het stopcontact tijdens het monteren/demonteren. Gebruik het apparaat nooit als het rooster verwijderd of beschadigd is.
- Controleer voorafgaand aan gebruik het apparaat, de stekker en de stroomkabel op schade. Zet het apparaat niet aan bij schade aan het apparaat, de kabel of de stekker, als het apparaat slecht werkt, als het is gevallen of als er tekens zijn van andere soorten defecten. Breng het complete product naar de verkoper of een erkende elektricien voor inspectie en/of reparatie. Vraag altijd naar originele onderdelen. Het apparaat (inclusief de kabel en stekker) mag alleen worden geopend en/of onderhouden door een bevoegd en gekwalificeerd persoon.
- Gebruik het apparaat nooit samen met een programmeersysteem, timer, losse afstandsbediening of ander hulpmiddel waarmee het apparaat automatisch aangezet kan worden.
- Sluit het apparaat nooit aan op een dimmer.
- Gebruik geen verlengsnoer. Als een verlengsnoer noodzakelijk is, gebruik dan een goedgekeurd snoer met voldoende vermogen. Rol het snoer volledig uit.
- Controleer voor elk gebruik of de spanning op het stopcontact gelijk is aan de ingangsspanning die aangegeven staat op het identificatieplaatje.
- Bevestig het apparaat nooit aan een wand of plafond.
- Verwijder altijd de hele verpakking voordat u het apparaat installeert of gebruikt.
- Laat kinderen nooit met het verpakkingsmateriaal spelen. Houd het verpakkingsmateriaal buiten het bereik van kinderen.
- Plaats het apparaat altijd op een droge, stevige en horizontale ondergrond.
- Gebruik het apparaat altijd rechtopstaand.
- Het apparaat is niet geschikt voor gebruik in natte of vochtige ruimtes zoals badkamers of wasruimtes. Plaats het apparaat niet in de buurt van kranen, badkuipen, douches, zwembaden, fontein en andere vochtbronnen. Zorg ervoor dat het apparaat niet in het water kan vallen en voorkom dat er water in het apparaat terechtkomt. Als het apparaat toch in het water valt, trek dan onmiddellijk de stekker uit het stopcontact! Gebruik een apparaat met een vochtig binnenwerk niet en laat het repareren.
- Het apparaat is enkel geschikt voor gebruik binnenshuis.
- Gebruik het apparaat niet in de buurt van gasapparaten of open haarden.
- Houd het apparaat uit de buurt van vuur en stel het niet bloot aan direct zonlicht.
- Gebruik het apparaat niet bij temperaturen boven 40°C, in de buurt van verwarmingsapparaten of in stoffige ruimtes.

- Gebruik het apparaat nooit in de buurt van ontvlambare of explosieve (brand)stoffen. Ontvlambare of explosieve (brand)stoffen kunnen explosies veroorzaken. Gebruik het apparaat alleen in een schone en goed geventileerde ruimte.
- Laat de stroomkabel nooit over de rand van een tafel of aanrecht hangen. Iemand kan over de kabel struikelen of er per ongeluk aan trekken.
- De stroomkabel mag nooit in contact komen met scherpe, hete of bewegende voorwerpen. Ook mag de kabel niet gebogen, te strak opgerold, of rond het apparaat gewikkeld worden.
- Plaats het apparaat niet voor een open raam of op een natte ondergrond en voorkom dat er vocht op komt.
- Hang nooit voorwerpen aan het apparaat. Zorg ervoor dat gordijnen, kleding en andere materialen niet in de buurt van het apparaat komen.
- Houd de voor- en achterzijde van de roosters schoon en stofvrij, en zorg ervoor dat het apparaat minimaal 50 cm vrije ruimte heeft.
- Zorg ervoor dat er geen voorwerpen in de buurt van het apparaat staan die de beweging ervan kunnen verhinderen.
- Zorg dat er geen vloeibare of ontvlambare reinigingsmiddelen in het apparaat terechtkomen om elektrische schokken en/of brandgevaar te voorkomen.
- Steek nooit vingers, pennen of andere voorwerpen door het rooster als het apparaat in gebruik is.
- Gebruik nooit verf, reinigingspray, insectenspray of andere, soortgelijke producten in de buurt van het apparaat als het in gebruik is.
- Dit apparaat mag alleen gebruikt worden voor het doel (een woonruimte ventileren) en op de manier zoals die worden beschreven in de handleiding. Ander gebruik kan gevaarlijk zijn (kan leiden tot brand, letsel, schade, elektrische schokken enz.) en zorgt dat de garantie vervalt.
- Houd lang haar uit de buurt van het apparaat om te voorkomen dat het haar vast komt te zitten.
- Dompel het apparaat, de kabel of de stekker nooit onder in water of andere vloeistoffen en raak het apparaat, de kabel of de stekker nooit aan met natte handen of voeten.
- Trek nooit aan de kabel om de stekker uit het stopcontact te halen. Verwijder de kabel altijd door aan de stekker te trekken.
- Trek de stekker uit het stopcontact en schakel het apparaat onmiddellijk uit als u vreemde geluiden hoort of rook waarneemt.
- Laat het apparaat niet ingeschakeld en onbeheerd achter.
- Trek na gebruik altijd de stekker uit het stopcontact.
- Voorkom dat het apparaat continu blaast op jonge kinderen, zieke mensen of mensen die moeilijk kunnen bewegen.
- Laat het apparaat of de kabel nooit stoffig worden. Maak ze regelmatig stofvrij.
- Schakel het apparaat voordat u het verplaatst, schoonmaakt of onderhoudt altijd eerst uit en trek dan de stekker uit het stopcontact. Ook als het apparaat niet in gebruik is. Trek aan de stekker om deze uit het stopcontact te halen. Trek nooit aan de kabel!

- Gebruik nooit oplos- of schuurmiddelen om het apparaat te reinigen. Het gebruik van verkeerde reinigingsmiddelen kan de behuizing van het apparaat beschadigen. Hanteer altijd de juiste reinigingsmethode, zoals beschreven in deze gebruikershandleiding.
- Bewaar of gebruik het apparaat niet:
 - in omgevingen waar het nat kan worden of in het water kan vallen;
 - in de buurt van ontvlambare, explosieve of gasvormige stoffen;
 - in de buurt van zuren, alkaliën, olie of andere corrosieve stoffen.

Samenstelling en montage

- A. bedieningspaneel
- B. ventilatorhuis
- C. uitblaasrooster
- D. voet
- E. timer
- F. vermogensknoppen
- G. zwenkknop

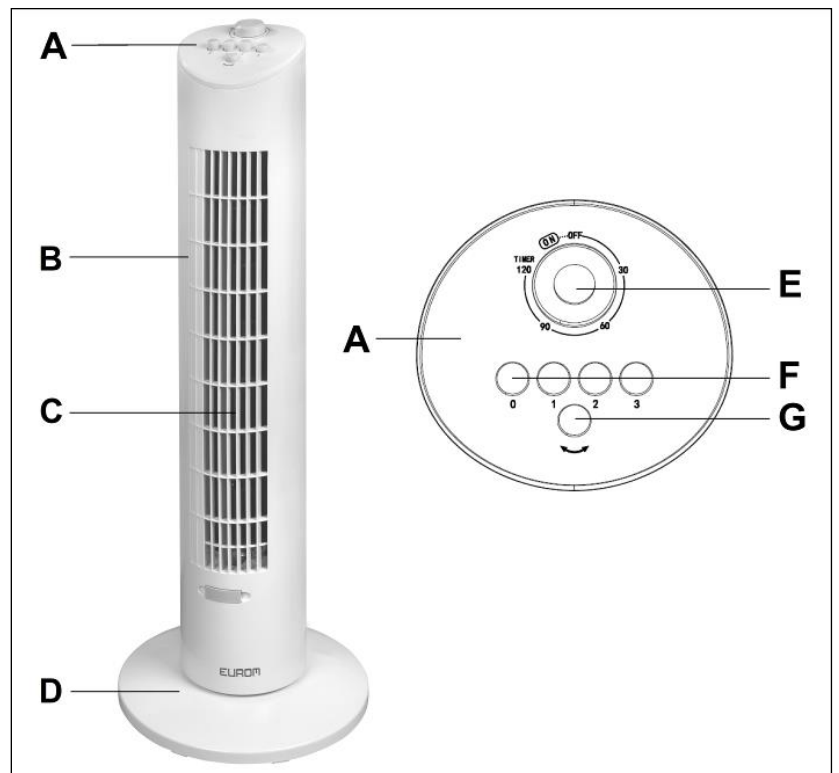

- Verwijder al het verpakkingsmateriaal en houd het buiten bereik van kinderen.
- Schuif de voor- en achtervoet op elkaar
- Schroef de voet volgens de tekening op het huis
- Leid daarbij de kabel door de doorgang
- Zet de ventilator tenslotte rechtop.

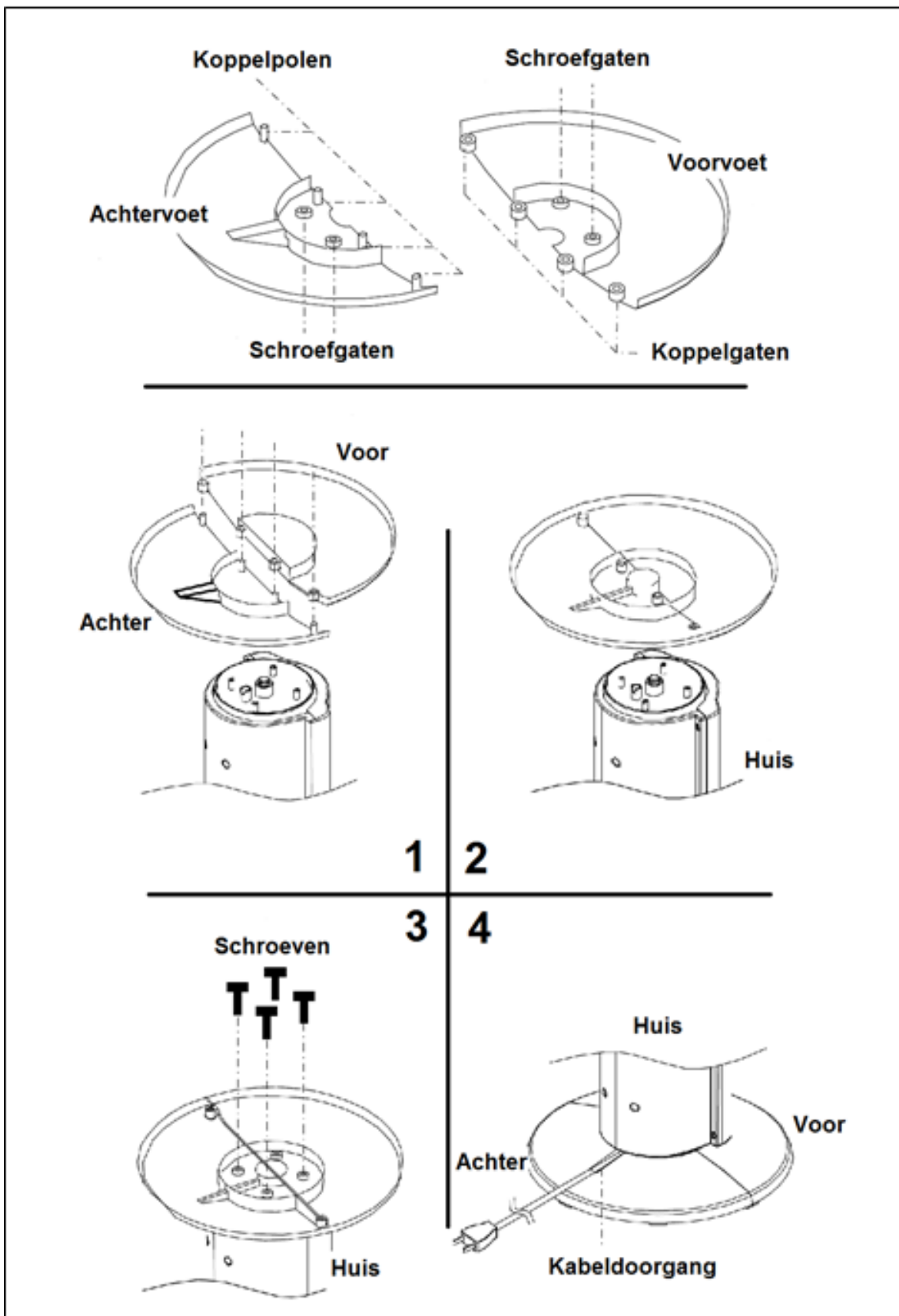

Werking

Stel vast dat aan alle veiligheidsvoorschriften is voldaan en het apparaat stevig rechtop staat.

- Controleer of de timer (E) op OFF staat.
- Steek de stekker in het stopcontact.
- Zet de timer op 'ON' of stel een tijd in
- Kies met een vermogensknop (F) een vermogen: 1, 2, 3 = resp. laag, middel en hoog vermogen ventileren. Het apparaat start nu zijn werking.

- Door nu op de zwenkknop (G) te drukken zal het apparaat $\pm 90^\circ$ gaan zwenken. Door nogmaals op deze knop te drukken schakelt u deze functie weer uit.
- Door op 0 te drukken schakelt u het apparaat uit. Zet de timer op 'OFF' en neem de stekker uit het stopcontact.

Met de timer (E) kunt u instellen hoe lang u ventilator en evt. zwenkfunctie wilt laten werken. Met de timer op ON zal de ventilator continu werken. Wanneer u een bepaalde werkingstijd wilt instellen, draait u de knop met de klok mee eerst naar OFF en vervolgens op het gewenste aantal werkingsminuten (max. 120). Zodra de knop terug is bij OFF schakelt hij ventilator en zwenkfunctie uit. U kunt nu evt. de knop weer van OFF op ON (continuwerking) zetten, of opnieuw een aantal minuten instellen.

Let op: een eenmaal ingesteld aantal minuten kan evt. tegen de klok in worden teruggedraaid naar een lager aantal, en evt. door van OFF naar ON, maar draai de knop nooit tegen de klok in van ON naar 120 minuten (of andersom)! Door rechtstreeks te schakelen tussen ON en 120 min. forceert u de knop; dit doet de garantie op de timer vervallen.

Schoonmaak en onderhoud

Schakel de ventilator uit en neem de stekker uit het stopcontact wanneer u hem wilt reinigen of onderhoud wilt uitvoeren. De ventilator vraagt alleen wat algemeen, uitwendig onderhoud. Stof hem regelmatig af met een zachte doek of plumeau of zuig hem schoon met een zacht stofzuigerborsteltje. Is hij erg vuil, neem hem dan af met een licht bevochtigde doek met een zacht huishoudelijk reinigingsmiddel. Droog alles goed na en laat de ventilator goed drogen voor u hem weer in gebruik neemt. Zorg ervoor dat er geen water op andere delen dan omkasting en voet terecht komt! Spoel of spuit de ventilator nooit af! Om verkleuring of vervormingen van het materiaal te voorkomen nooit agressieve of bijtende (schoonmaak)middelen gebruiken. Wanneer u de ventilator aan het eind van het seizoen wilt opruimen, doe dat dan in de originele verpakking: die biedt de beste bescherming tegen vuil en vocht. Ruim hem weg op een veilige, droge, niet extreem warme of koude plaats.

Verwijdering



Gooi het apparaat aan het einde van de levensduur weg volgens de plaatselijke wetten en voorschriften of lever het apparaat in bij uw leverancier.

Informatie: 385625 VTW31 Tower fan (White) 385649 VTW31 Tower fan (Black)			
Omschrijving	Symbool	Waarde	Eenheid
Maximaal ventilatordebiet	F	21,6	m ³ /min
Opgenomen vermogen	P	32,5	W
Bedrijfswaarde	SV	0,7	(m ³ /min)/W
Elektriciteitsverbruik in de stand-by-stand	P_{SB}	0	W
Geluidsvermogensniveau van de ventilator	L_{WA}	56	dB(A)
Maximale luchtsnelheid	C	2,8	Meter/s
Seizoensgebonden elektriciteitsverbruik	Q	19,72	kWh/a
Meetnorm voor bedrijfswaarde	(EU) 2023/826 - IEC 60879:2019+AMD1:2025 - EN 50564:2011 - EN IEC 60704- 1:2021 - EN IEC 60704-2-7: 2020		
Contactgegevens voor nadere informatie	Eurom Kokosstraat 20 8281 JC Genemuiden Nederland info@eurom.nl		

Thank you

Thank you very much for choosing for a EUROM device. You have made a good choice! We hope you will be satisfied about its functioning.

To get maximum profit from your product, it is important to read this manual attentive and totally before use, and to understand what is written. Read especially the safety instructions: they are there to protect you and your environment.

Keep the manual in a safe place for future reference. Store also the package: that is the best protection for your product in times of no-use. And if you at any time pass the appliance on, pass on the manual and package too.

We wish you a lot of fun with the VTW31!

Eurom
Kokosstraat 20
8281 JC Genemuiden (NL)
info@eurom.nl
www.eurom.nl

This manual has been compiled with the utmost care. Nevertheless, we reserve the right to optimize this manual at any time and to adjust it technically. The image used may differ.

Technical specifications

Connected power	220-240V / 50Hz
Capacity	60W
Altitude fan	18" (45 cm)
Weight	3 kg
Dimensions	13 (28) x 12 (28) x 81 cm

Mandatory warnings

Please read and understand these safety instructions. Incorrect use can cause injury and will void EUROM's warranty.

- Children of less than 3 years should be kept away unless continuously supervised.
- This appliance can be used by children aged from 8 years and above and persons with reduced physical, sensory or mental capabilities or lack of experience and knowledge if they have been given supervision or instruction concerning use of the appliance in a safe way and understand the hazards involved.
- Children shall not play with the appliance.
- Cleaning and maintenance shall not be made by children without supervision.

- If the supply cord is damaged, it must be replaced by manufacturer, its service agent or similarly qualified persons in order to avoid a hazard.

General safety instructions

- Before using the device, assemble it completely. Always keep the plug out of the socket when assembling/disassembling. Never use the device when the guard is removed or damaged.
- Check device, plug and cable for damage before use. Do not turn on the device if you have discovered damage to the device, cord or plug, if the device is malfunctioning, if it has been dropped or if there are signs of any other defect. Return the complete product to the vendor or to a certified electrician for inspection and/or repair. Always ask for original parts. The device (incl. cord and plug) may only be opened and/or repaired by properly authorised and qualified persons.
- Never use the device with a programmer, timer, separate remote-control system, or any other device that switches the device on automatically.
- Never connect the device to a dimmer.
- Avoid the use of extension cables. If unavoidable, use an approved cable with sufficient power. Completely unroll the cable.
- Before every use, check that the voltage on the socket to be used matches the input voltage indicated on the identification plate.
- Never mount the device on walls or ceilings.
- Always remove all the packaging before installing or using the device.
- Never let children play with the packaging material. Keep the packaging material out of the reach of children.
- Always place and use the device on a dry, stable, and horizontal surface.
- Always use the device in an upright position.
- This device is not suitable for use in wet or damp spaces such as bathrooms and laundry rooms. Do not place the device in the vicinity of taps, bathtub, shower, pool, fountains or other sources of moisture. Make sure it cannot fall into water and prevent water from getting into the device itself. If, at any time, the device does fall into water, unplug it immediately! Do not use a device that has a damp interior but have it repaired.
- This device is only to be used indoors.
- Do not use the device near gas appliances, fireplaces.
- Keep device away from fire and do not expose them to direct sunlight.
- Do not use the device at temperatures above 40°C, not in the vicinity of heating appliances and not in dusty areas.
- Never use the device near flammable or explosive substances or fuels. Flammable or explosive substances or fuels may cause an explosion. Only use the device in a clean and well-ventilated area.
- Never let the power cord hang over the edge of a table or counter. Someone could trip over the cord or accidentally pull the cord.

- The electrical cable may never come into contact with sharp, hot or moving objects, must not be wound around the device and must not be bent or rolled up too tightly.
- Do not place the device in an open window to avoid rain or on wet surfaces and avoid that no moisture spillage.
- Never hang things over the device. Ensure that curtains, clothing and other materials do not come into the vicinity of the device.
- Keep the suction and extraction grill clean and free from dust and make sure that a minimum of 50 cm of free space is left around the device.
- Ensure that there are no objects in the vicinity of the device that can prevent oscillation.
- Do not let any liquid or flammable detergent enter the device, to avoid electric shock and/or a fire hazard.
- Never insert a finger, pen or any other object through the protective grille when the device is in use!
- Never use any paint, cleaning sprays, anti-insect sprays, or similar near the device when the device is switched on.
- This device should only be used for the purposes (ventilating a domestic space) and in the way as set out in the booklet. Any other usage may be dangerous (could cause fire, injury, damage, electric shock etc.), will invalidate the guarantee.
- Keep long hair away from working device, to avoid hair get tangled in device.
- Never immerse the device, cord or plug in water or other liquids and never touch the device, cord or plug with wet hands or feet.
- Never pull the power cord to disconnect it from the socket. Always grasp the plug and pull.
- Remove the plug from the wall socket and immediately switch off the device when you hear strange noises, smell or see smoke.
- Do not leave a device operating unsupervised in a room.
- Always unplug the device after use.
- Prevent the device from constantly blowing on small children, patients or people who have difficulty moving.
- Never let the product or power cord become dusty. Regularly clean the device and power cord from dust.
- First turn off the device and then remove the plug from the socket before moving, cleaning or carrying out maintenance. Do that when the device is not in use as well. Pull on the plug to remove from the socket, never pull on the cord!
- Never use cleaning solvents or abrasives to clean the device. Using the wrong cleaning products may damage the housing of the device. Always use the correct cleaning method specified in this user manual.
- Do not store or use the device:
 - in locations where it could become wet or fall into water;
 - near flammable, explosive or gaseous substances;
 - near acids, alkalis, oil or other corrosive substances.

Composition and assembly

- A. Control panel
- B. Ventilator housing
- C. Output grille
- D. Foot
- E. Timer
- F. Control buttons
- G. Oscillating button

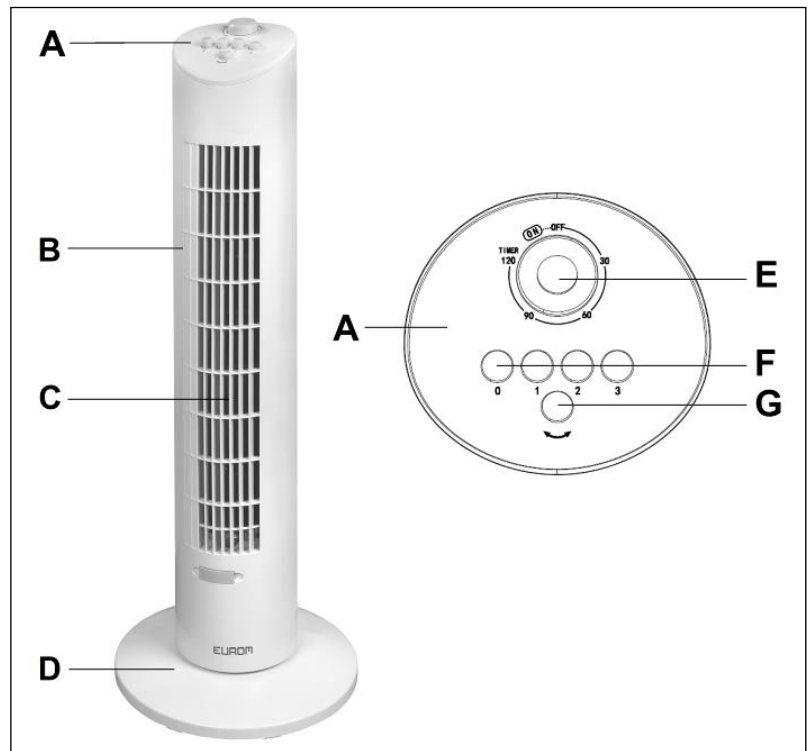

- Remove all of the packaging and keep it away from children.
- Slide the front and rear foot together
- Screw the foot on the housing, according to the image
- Route at the same time the cable through the cable duct
- Finally, set the fan upright.

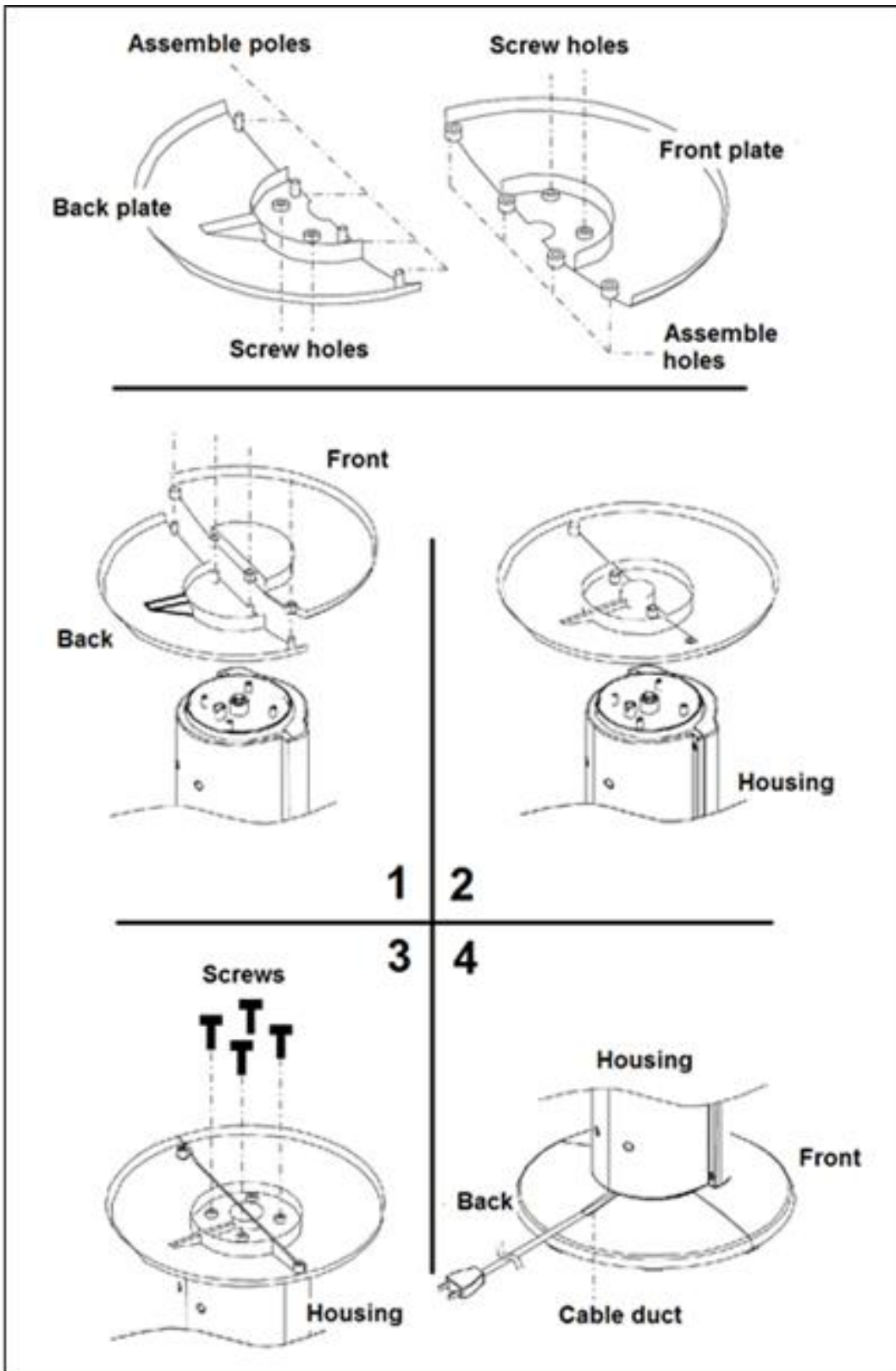

Operation

Ensure that all of the safety regulations have been obeyed and that the device is upright and stable.

- Make sure that the on/off button (E) is OFF.
- Insert the plug into the socket.
- Turn the timer to 'ON' or set a time

- Use the control buttons (F) to select a speed: 1, 2, 3 = low, medium or high power fan speed. The device will now start operating.
- By pressing the oscillating button (G) the device will start oscillating $\pm 90^\circ$. Press the button again to turn off this function.
- Press 0 to turn off the device. Turn the timer to “OFF” and remove the plug from the wall socket.

The timer (E) enables you to set how long you want the fan, and possibly also the oscillate function, to work. The fan will continue to operate when the timer is set to ON. If you want to set a specific operating time, first turn the knob clockwise to OFF and then to the required number of minutes (max. 120). The fan and oscillation function will switch off when the knob reaches OFF. You can then turn the knob from OFF to ON again (continuous operation) or select the desired operating time.

Please note: you can turn the knob anti-clockwise to reduce the required number of minutes and from OFF to ON, but never turn the knob anti-clockwise from ON to 120 minutes (or vice versa)! The knob is not intended to turn directly between ON and 120 minutes and forcing it will invalidate the warranty on the timer.

Cleaning and maintenance

Always turn the fan off and take plug out of socket before cleaning or carrying out maintenance work! The fan only requires some general, external maintenance. Dust it regularly with a soft cloth or feather duster or vacuum it clean with a soft vacuum cleaner brush. If it is very dirty, wipe it with a cloth slightly moistened with a mild household cleaner. Dry everything thoroughly and let the fan dry thoroughly before using it again. Make sure that no water gets on parts other than the casing and base! Never rinse or spray the fan! To prevent discoloration or deformation of the material, never use aggressive or corrosive (cleaning) agents. Store the fan at the end of the season in a safe, dry place that is not subject to extremes of temperature, preferably in its original packaging which is the best protection against dirt and moisture.

Disposal



At its end of life, discard the device according to the local laws and regulations, or deliver the device to your supplier.

Information: 385625 VTW31 Tower fan (White) 385649 VTW31 Tower fan (Black)			
Description	Symbol	Value	Unit
Maximum fan flow rate	F	21,6	m ³ /min
Fan power input	P	32,5	W
Service value	SV	0,7	(m ³ /min)/W
Standby power consumption	P_{SB}	0	W
Fan sound power level	L_{WA}	56	dB(A)
Maximum air velocity	c	2,8	meters/sec
Seasonal electricity consumption	Q	19,72	kWh/a
Measurement standard for service value	(EU) 2023/826 - IEC 60879:2019+AMD1:2025 - EN 50564:2011 - EN IEC 60704- 1:2021 - EN IEC 60704-2-7: 2020		
Contact details for obtaining more information	Eurom Kokosstraat 20 8281 JC Genemuiden The Netherlands info@eurom.nl		

Dank

Herzlichen Dank, dass Sie sich für eine EUROM Gerät entschieden haben. Sie haben damit eine gute Wahl getroffen! Wir hoffen, dass sie zu Ihrer vollen Zufriedenheit funktioniert. Um Ihren Gerät optimal zu nutzen, ist es wichtig, dass Sie dieses Handbuch vor der Nutzung aufmerksam und komplett lesen und auch verstehen. Achten Sie dabei besonders auf die Sicherheitsvorschriften, die zu Ihrem persönlichen Schutz und zum Schutz Ihrer Umgebung genannt werden.

Außerdem empfehlen wir Ihnen, dieses Handbuch aufzubewahren, um es bei Bedarf in Zukunft noch einmal konsultieren zu können. Bewahren Sie auch die Verpackung. Sie ist der beste Schutz für Ihren Gerät, wenn Sie das Gerät außerhalb der Saison lagern. Und sollten Sie das Gerät irgendwann weitergeben, legen Sie das Handbuch und die Verpackung bei.

Wir wünschen Ihnen viel Spaß mit dem VTW31!

Eurom
Kokosstraat 20
8281 JC Genemuiden (NL)
info@eurom.nl
www.eurom.nl

Diese Gebrauchsanleitung wurde mit größtmöglicher Sorgfalt zusammengestellt. Dennoch behalten wir uns vor, diese Anleitung jederzeit zu optimieren und technisch anzupassen. Die verwendeten Bilder können abweichen.

Technische Daten

Anschlussspannung	220-240V / 50Hz
Angegebene Leistung	60W
Höhe Ventilator	18" (45 cm)
Gewicht	3 kg
Abmessung	13 (28) x 12 (28) x 81 cm

Zwingend erforderliche Warnungen

Bitte lesen und verstehen Sie diese Sicherheitshinweise. Eine falsche Verwendung kann zu Verletzungen führen und macht die EUROM Garantie ungültig.

- Kinder unter 3 Jahren sollten vom Gerät ferngehalten werden, es sei denn, sie werden ständig beaufsichtigt.
- Dieses Gerät kann von Kindern ab 8 Jahren und Personen mit eingeschränkten körperlichen, sensorischen oder geistigen Fähigkeiten oder Mangel an Erfahrung und Wissen verwendet werden, wenn sie beaufsichtigt oder bezüglich der sicheren Verwendung des Geräts unterwiesen wurden und die bestehenden Gefahren verstehen.

- Kinder dürfen nicht mit dem Gerät spielen.
- Reinigung und Wartung dürfen nicht von Kindern ohne Aufsicht durchgeführt werden.
- Wenn das Netzanschlusskabel beschädigt ist, muss es vom Hersteller, seinem Kundendienst oder einer ähnlich qualifizierten Person ersetzt werden, um Gefahren zu vermeiden

Allgemeine Sicherheitshinweise

- Bevor Sie das Gerät verwenden, bauen Sie es vollständig zusammen. Halten Sie beim Montieren/Demontieren den Stecker immer aus der Steckdose. Benutzen Sie das Gerät niemals, wenn der Schutz entfernt oder beschädigt ist.
- Überprüfen Sie Gerät, Stecker und Kabel vor der Verwendung auf Beschädigungen. Schalten Sie das Gerät nicht ein, wenn Sie Schäden am Gerät, Kabel oder Stecker feststellen, wenn das Gerät nicht richtig funktioniert, wenn es heruntergefallen ist oder wenn Anzeichen für einen anderen Defekt vorliegen. Senden Sie das vollständige Produkt zur Überprüfung und/oder Reparatur an den Verkäufer oder einen zertifizierten Elektriker zurück. Fragen Sie immer nach Originalteilen. Das Gerät (inkl. Kabel und Stecker) darf nur von entsprechend autorisierten und qualifizierten Personen geöffnet und/oder repariert werden.
- Verwenden Sie das Gerät niemals mit einem Programmiergerät, Timer, separaten Fernbedienungssystem oder einem anderen Gerät, welches das Gerät automatisch einschaltet.
- Schließen Sie das Gerät niemals an einen Dimmer an.
- Vermeiden Sie die Verwendung von Verlängerungskabeln. Wenn dies nicht zu vermeiden ist, verwenden Sie ein zugelassenes Kabel mit ausreichender Leistung. Rollen Sie das Kabel vollständig ab.
- Überprüfen Sie vor jedem Gebrauch, ob die Spannung an der zu verwendenden Steckdose mit der auf dem Typenschild angegebenen Eingangsspannung übereinstimmt.
- Montieren Sie das Gerät niemals an Wänden oder Decken.
- Entfernen Sie immer die gesamte Verpackung, bevor Sie das Gerät installieren oder verwenden.
- Lassen Sie Kinder niemals mit dem Verpackungsmaterial spielen. Bewahren Sie das Verpackungsmaterial außerhalb der Reichweite von Kindern auf.
- Platzieren Sie das Gerät immer auf eine trockene, stabile und horizontale Oberfläche und verwenden Sie es dort.
- Verwenden Sie das Gerät immer in aufrechter Position.
- Dieses Gerät ist nicht für die Verwendung in nassen oder feuchten Räumen wie Badezimmern und Waschküchen geeignet. Stellen Sie das Gerät nicht in der Nähe von Wasserhähnen, Badewannen, Duschen, Schwimmbecken, Springbrunnen oder anderen Feuchtigkeitsquellen auf. Stellen Sie sicher, dass es nicht ins Wasser fallen kann und

verhindern Sie, dass Wasser in das Gerät selbst eindringt. Sollte das Gerät zu irgendeinem Zeitpunkt ins Wasser fallen, ziehen Sie sofort den Stecker aus der Steckdose! Verwenden Sie kein Gerät, das von innen feucht ist, sondern lassen Sie es reparieren.

- Dieses Gerät ist nur für die Verwendung in Innenräumen bestimmt.
- Verwenden Sie das Gerät nicht in der Nähe von Gasgeräten oder Feuerstätten.
- Halten Sie das Gerät von Feuer fern und setzen Sie es nicht direktem Sonnenlicht aus.
- Verwenden Sie das Gerät nicht bei Temperaturen über 40°C, nicht in der Nähe von Heizgeräten und nicht in staubigen Bereichen.
- Verwenden Sie das Gerät niemals in der Nähe von brennbaren oder explosiven Stoffen oder Brennstoffen. Brennbare oder explosive Stoffe oder Brennstoffe können eine Explosion verursachen. Verwenden Sie das Gerät nur in einem sauberen und gut belüfteten Bereich.
- Lassen Sie das Netzkabel niemals über die Kante eines Tisches oder einer Theke hängen. Jemand könnte über das Kabel stolpern oder versehentlich am Kabel ziehen.
- Das Stromkabel darf niemals mit scharfen, heißen oder beweglichen Gegenständen in Berührung kommen, darf nicht um das Gerät gewickelt und nicht geknickt oder zu straff aufgerollt werden.
- Platzieren Sie das Gerät nicht in ein offenes Fenster, um Regen zu vermeiden, oder auf nasse Oberflächen und vermeiden Sie, dass Feuchtigkeit austritt.
- Hängen Sie niemals Gegenstände über das Gerät. Achten Sie darauf, dass keine Gardinen, Kleidungsstücke und andere Materialien in die Nähe des Geräts gelangen.
- Halten Sie das Absaug- und Sauggitter sauber und staubfrei und stellen Sie sicher, dass um das Gerät herum mindestens 50 cm Freiraum bleiben.
- Stellen Sie sicher, dass sich in der Nähe des Geräts keine Gegenstände befinden, welche die Oszillation verhindern können.
- Lassen Sie keine Flüssigkeiten oder brennbaren Reinigungsmittel in das Gerät gelangen, um einen elektrischen Schock und/oder Brandgefahr zu vermeiden.
- Stecken Sie während des Betriebs des Geräts niemals einen Finger, Stift oder andere Gegenstände durch das Schutzgitter!
- Verwenden Sie niemals Farbe, Reinigungssprays, Insektenschutzsprays oder Ähnliches in der Nähe des eingeschalteten Geräts.
- Dieses Gerät darf nur für die Zwecke (Ventilation eines Wohnbereichs) und in der in der Broschüre beschriebenen Weise verwendet werden. Jede andere Verwendung kann 22 gefährlich sein (kann Feuer, Verletzungen, Schäden, elektrischen Schock usw. verursachen) und führt zum Erlöschen der Garantie.
- Halten Sie lange Haare vom aktiven Gerät fern, damit sich keine Haare im Gerät verfangen.

- Tauchen Sie das Gerät, das Kabel oder den Stecker niemals in Wasser oder andere Flüssigkeiten und berühren Sie das Gerät, das Kabel oder den Stecker niemals mit nassen Händen oder Füßen.
- Ziehen Sie niemals am Netzkabel, um es aus der Steckdose zu ziehen. Fassen Sie immer am Stecker an und ziehen Sie diesen heraus.
- Ziehen Sie den Stecker aus der Steckdose und schalten Sie das Gerät sofort aus, wenn Sie seltsame Geräusche hören, Rauch riechen oder sehen.
- Lassen Sie ein laufendes Gerät nicht unbeaufsichtigt in einem Raum.
- Ziehen Sie das Gerät nach Gebrauch immer aus der Steckdose.
- Verhindern Sie, dass das Gerät unentwegt auf kleine Kinder, Patienten oder Personen mit Bewegungsschwierigkeiten bläst.
- Lassen Sie das Produkt oder das Netzkabel niemals staubig werden. Reinigen Sie das Gerät und das Netzkabel regelmäßig von Staub.
- Schalten Sie das Gerät zuerst aus und ziehen Sie dann den Stecker aus der Steckdose, bevor Sie es bewegen, reinigen oder Wartungsarbeiten durchführen. Tun Sie dies auch, wenn das Gerät nicht verwendet wird. Ziehen Sie immer am Stecker, um ihn aus der Steckdose zu ziehen, ziehen Sie niemals am Kabel.
- Reinigen Sie das Gerät niemals mit Reinigungslösungen oder Scheuermitteln. Die Verwendung falscher Reinigungsmittel kann das Gehäuse des Geräts beschädigen. Verwenden Sie immer die in dieser Bedienungsanleitung angegebene Reinigungsmethode.
- Lagern oder verwenden Sie das Gerät nicht:
 - an Orten, an denen es nass werden oder ins Wasser fallen könnte;
 - in der Nähe von brennbaren, explosiven oder gasförmigen Stoffen;
 - in der Nähe von Säuren, Basen, Öl oder anderen ätzenden Stoffen.

Zusammensetzung und Montage

- A. Bedienfeld
- B. Ventilatorgehäuse
- C. Ausblassegitter
- D. Standfuß
- E. Timer
- F. Leistung Knöpfen
- G. Schwenkschalter

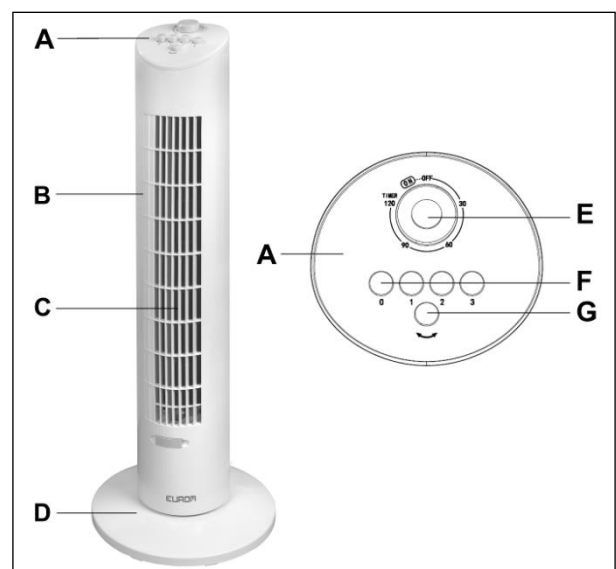

- Entfernen Sie sämtliches Verpackungsmaterial und halten Sie es fern von Kinder.
- Schieben Sie den Vorderfuß und Hinterfuß zusammen
- Schrauben Sie den Fuß nach dem Bild auf dem Gehäuse
- Führen Sie gleichzeitig das Kabel durch den Kanal
- Ventilator schließlich aufrecht einstellen.

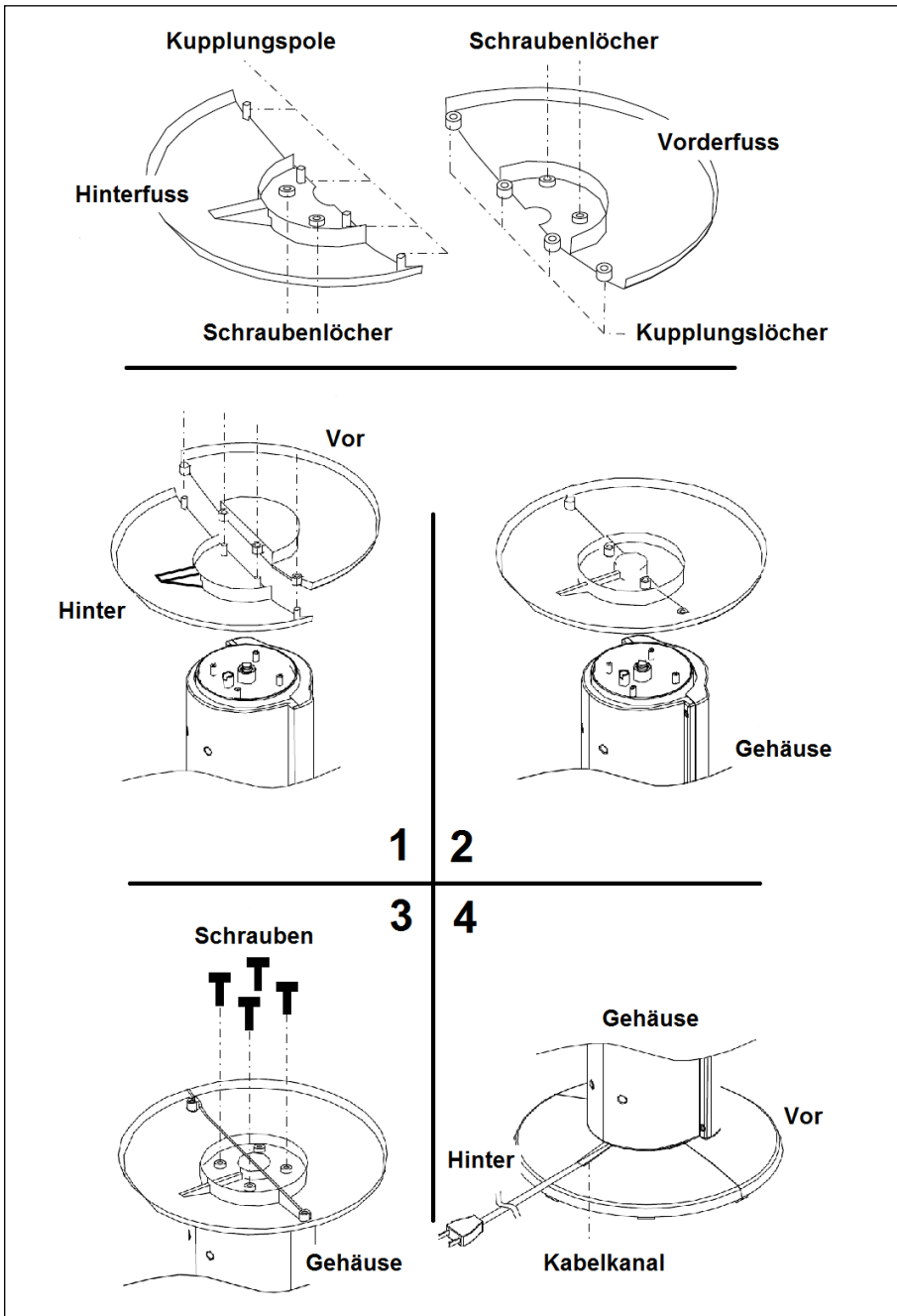

Funktion

Vergewissern Sie sich, dass alle Sicherheitsvorschriften eingehalten werden. Stellen Sie das Gerät stabil und gerade auf und achten Sie auf einen sicheren Stand.

- Sicherstellen, dass der Ventilator ausgeschaltet ist (Timer (E) auf OFF).
- Das Netzkabel an die Netzsteckdose anschließen.
- Stellen Sie den Timer auf ‚ON‘ oder stellen Sie eine Zeit ein.

- Mit den Leistungsknöpfen (F) eine Leistung wählen: 1, 2, 3 = niedrige, mittlere und hohe Ventilationsleistung. Das Gerät wird nun in Betrieb gesetzt.
- Nach Betätigen des Schwenkschalters (G) beginnt das Gerät $\pm 90^\circ$ zu schwenken. Durch nochmaliges Drücken der Taste wird diese Funktion wieder abgeschaltet.
- Durch Drücken von 0 wird das Gerät ausgeschaltet. Stellen Sie den Timer auf 'OFF' und entfernen Sie das Netzkabel aus der Netzsteckdose.

Mit dem Timer (E) können Sie einstellen, wie lange der Ventilator und evtl. die Schwenkfunktion arbeiten soll. Ist der Timer auf ON, dann arbeitet der Ventilator ohne Unterlass. Um eine bestimmte Betriebsdauer einzustellen, drehen Sie den Knopf erst im Uhrzeigersinn auf OFF und stellen dann die gewünschte Minutenzahl ein (max. 120). Sobald der Knopf die Position OFF erreicht hat, werden Ventilator und Schwenkfunktion abgeschaltet. Danach können Sie bei Bedarf den Knopf von OFF wieder auf ON (Dauerbetrieb) drehen oder erneut eine bestimmte Betriebsdauer einstellen.

Achtung: Eine einmal eingestellte Anzahl von Minuten kann evtl. durch Drehen entgegen dem Uhrzeigersinn auf eine niedrigere Anzahl geändert werden. Auch Drehen von OFF zu ON ist möglich. Doch drehen Sie den Knopf nie entgegen dem Uhrzeigersinn von ON auf 120 Minuten (oder umgekehrt)! Mit der direkten Bewegung zwischen ON und 120 Minuten zwingen Sie das Gerät, was zum Verlust der Garantie für den Timer führt.

Reinigung und Wartung

Den Ventilator grundsätzlich ausschalten und den Stecker aus der Steckdose ziehen, wenn Sie ihn reinigen oder warten!

Den Ventilator Lüfter erfordert nur eine allgemeine, externe Wartung. Stauben Sie es regelmäßig mit einem weichen Tuch oder Staubwedel ab oder saugen Sie es mit einer weichen Staubsaugerbürste ab. Wenn es stark verschmutzt ist, wischen Sie es mit einem leicht mit einem milden Haushaltsreiniger angefeuchteten Tuch ab. Trocknen Sie alles gründlich ab und lassen Sie den Ventilator gründlich trocknen, bevor Sie ihn wieder verwenden. Achten Sie darauf, dass kein Wasser auf andere Teile als Gehäuse und Sockel gelangt! Ventilator niemals spülen oder besprühen! Um Verfärbungen oder Verformungen des Materials zu vermeiden, niemals aggressive oder ätzende (Reinigungs-) Mittel verwenden. Den Ventilator nach der Saison an einem sicheren, trockenen, nicht extrem warmen oder kalten Ort lagern, vorzugsweise in der Originalverpackung, die der beste Schutz gegen Schmutz und Feuchtigkeit ist.

Entsorgung



Entsorgen Sie das Gerät am Ende seiner Lebensdauer gemäß den örtlichen Gesetzen und Vorschriften oder liefern Sie es an Ihren Lieferanten.

Informationen: 385625 VTW31 Tower fan (White) 385649 VTW31 Tower fan (Black)			
Bezeichnung	Symbol	Wert	Einheit
Maximaler Volumenstrom	F	21,6	m ³ /min
Ventilator-Leistungsaufnahme	P	32,5	W
Serviceverhältnis	SV	0,7	(m ³ /min)/W
Leistungsaufnahme im Bereitschaftszustand	P_{SB}	0	W
Ventilator-Schalleistungspegel	L_{WA}	56	dB(A)
Maximale Luftgeschwindigkeit	c	2,8	m/s
Saisonaler Stromverbrauch	Q	19,72	kWh/a
Messnorm für die Ermittlung des Serviceverhältnisses	(EU) 2023/826 - IEC 60879:2019+AMD1:2025 - EN 50564:2011 - EN IEC 60704- 1:2021 - EN IEC 60704-2-7: 2020		
Kontaktadresse für weitere Informationen	Eurom Kokosstraat 20 8281 JC Genemuiden Die Niederlande info@eurom.nl		

Remerciements

Nous vous remercions d'avoir choisi un appareil EUROM. Vous avez fait un excellent choix ! Nous espérons que ce produit fonctionnera à votre entière satisfaction.

Pour que vous profitiez au maximum de votre appareil, nous vous recommandons de lire attentivement et de bien comprendre le contenu intégral de ce mode d'emploi avant toute utilisation. Accordez une attention particulière aux consignes de sécurité, qui sont indiquées pour votre sécurité et celle de votre entourage !

Conservez ensuite le mode d'emploi afin de pouvoir le consulter ultérieurement. Conservez également l'emballage : celui-ci apporte la meilleure protection de votre appareil pendant son entreposage hors saison. Si vous cédez l'appareil à une autre personne, remettez-lui également le mode d'emploi et l'emballage.

Nous vous souhaitons beaucoup de plaisir avec le VTW31 !

Eurom
Kokosstraat 20
8281 JC Genemuiden (NL)
info@eurom.nl
www.eurom.nl

Ce manuel a été rédigé avec le plus grand soin. Néanmoins, nous nous réservons le droit d'optimiser ce manuel à tout moment et de le modifier techniquement. Les images utilisées peuvent différer.

Informations techniques

Tension de raccordement	220-240V / 50Hz
Puissance absorbée en W	60W
Hauteur ventilateur	18" (45 cm)
Poids	3 kg
Dimensions	13 (28) x 12 (28) x 81 cm

Avertissements obligatoires

Veillez à lire et assimiler les consignes de sécurité. Toute utilisation incorrecte peut entraîner des blessures et annulera la garantie EUROM.

- Les enfants de moins de 3 ans doivent être tenus à l'écart, sauf s'ils sont surveillés en permanence.
- Ce dispositif peut être utilisé par des enfants à partir de 8 ans et des personnes ayant des capacités physiques, sensorielles ou mentales réduites ou un manque d'expérience et de connaissances à condition qu'ils fassent l'objet d'une surveillance ou qu'ils aient reçu des

instructions concernant l'utilisation du dispositif en toute sécurité et qu'ils comprennent les risques encourus.

- Les enfants ne doivent pas jouer avec l'appareil.
- Le nettoyage et l'entretien ne doivent pas être effectués par des enfants sans surveillance.
- Si le cordon d'alimentation est endommagé, il doit être remplacé par le fabricant, son agent de service ou des personnes de qualification similaire afin d'éviter tout danger.

Instructions générales de sécurité

- Assemblez entièrement l'appareil avant de l'utiliser. Ne branchez jamais la fiche dans une prise pendant le montage/démontage. N'utilisez jamais l'appareil lorsque la protection est enlevée ou endommagée.
- Vérifiez que l'appareil, la fiche et le câble ne sont pas endommagés avant toute utilisation. Ne mettez pas l'appareil en marche si vous constatez que l'appareil, le cordon ou la fiche sont endommagés, si l'appareil fonctionne mal, s'il est tombé ou s'il présente des signes de tout autre défaut. Renvoyez le produit complet au vendeur ou à un électricien certifié pour toute inspection et/ou réparation. Demandez toujours des pièces d'origine. L'appareil (y compris le cordon et la fiche) ne peut être ouvert et/ou réparé que par des personnes dûment autorisées et qualifiées.
- N'utilisez jamais l'appareil avec un programmateur, une minuterie, un système de commande à distance séparé ou tout autre dispositif mettant l'appareil en marche automatiquement.
- Ne connectez jamais l'appareil à un gradateur.
- Évitez l'utilisation de rallonges. Si l'utilisation d'une rallonge est inévitable, utilisez un câble homologué avec une puissance suffisante. Déroulez entièrement le câble.
- Avant chaque utilisation, vérifiez que la tension de la prise à utiliser correspond à la tension d'entrée indiquée sur la plaque d'identification.
- Ne montez jamais l'appareil sur un mur ou à un plafond.
- Retirez toujours tout l'emballage avant d'installer ou d'utiliser l'appareil.
- Ne laissez jamais les enfants jouer avec l'emballage. Conservez l'emballage hors de portée des enfants.
- Placez et utilisez toujours l'appareil sur une surface sèche, stable et horizontale.
- Utilisez toujours l'appareil en position verticale.
- Cet appareil ne convient pas à un usage dans des espaces humides ou mouillés tels que salles de bains et buanderies. Ne placez pas l'appareil à proximité d'un robinet, d'une baignoire, d'une douche, d'une piscine, d'une fontaine ou de toute autre source d'humidité. Assurez-vous qu'il ne puisse pas tomber à l'eau et que de l'eau ne puisse pénétrer dans l'appareil lui-même. Si l'appareil tombe à l'eau, débranchez-le immédiatement ! N'utilisez pas un appareil dont l'intérieur est humide, mais faites-le réparer.

- Cet appareil doit uniquement être utilisé à l'intérieur.
- N'utilisez pas l'appareil près d'appareils à gaz ou de cheminées.
- Maintenez l'appareil à l'écart de flammes et ne l'exposez pas à la lumière directe du soleil.
- N'utilisez pas l'appareil à des températures supérieures à 40 °C, à proximité d'appareils de chauffage et dans des endroits poussiéreux.
- N'utilisez jamais l'appareil près de substances ou de carburants inflammables ou explosifs. Les substances ou carburants inflammables ou explosifs peuvent provoquer une explosion. Utilisez l'appareil uniquement dans un endroit propre et bien ventilé.
- Ne laissez jamais le cordon d'alimentation pendre sur le bord d'une table ou d'un comptoir. Quelqu'un peut trébucher sur le cordon ou le tirer accidentellement.
- Le câble électrique ne doit jamais entrer en contact avec des objets pointus, chauds ou en mouvement, ne doit pas être enroulé autour de l'appareil et ne doit pas être plié ou enroulé de façon trop serrée.
- Ne placez pas l'appareil près d'une fenêtre ouverte exposée à de la pluie, sur des surfaces humides ou dans des endroits où l'humidité pourrait s'infiltrer.
- Ne suspendez jamais d'objets sur l'appareil. Assurez-vous ce que des rideaux, vêtements et autres matériaux ne se trouvent pas près de l'appareil.
- Veillez à ce que les grilles d'aspiration et d'extraction restent propres et dégagées de toute poussière et maintenez un espace libre d'au moins 50 cm autour de l'appareil.
- Assurez-vous qu'aucun objet susceptible d'empêcher l'oscillation ne se trouve près de l'appareil.
- Évitez que des liquides ou des détergents inflammables ne puissent pénétrer dans l'appareil afin de prévenir tout risque d'électrocution ou d'incendie.
- N'insérez jamais un doigt, un stylo ou tout autre objet dans la grille de protection lorsque l'appareil est en cours d'utilisation !
- N'utilisez jamais de la peinture, des aérosols de nettoyage, des aérosols anti-insectes ou d'autres produits similaires près de l'appareil lorsque celui-ci est allumé.
- Cet appareil doit uniquement être utilisé aux fins (ventilation d'un espace domestique) et de la manière décrites dans le livret. Toute autre utilisation peut être dangereuse (risque d'incendie, de blessure, de dommage, d'électrocution, etc.) et annulera la garantie.
- Tenez des cheveux longs à l'écart de l'appareil en fonctionnement afin d'éviter qu'ils ne puissent s'emmêler dans l'appareil.
- N'immergez jamais l'appareil, le cordon ou la fiche dans de l'eau ou d'autres liquides et ne touchez jamais l'appareil, le cordon ou la fiche avec des mains ou des pieds mouillés.
- Ne tirez jamais sur le cordon d'alimentation pour le débrancher de la prise de courant. Prenez toujours la fiche en main et tirez-la.
- Retirez la fiche de la prise de courant et éteignez immédiatement l'appareil si vous entendez des bruits inhabituels ou que vous sentez ou voyez de la fumée.
- Ne laissez pas un appareil sans surveillance lorsque celui-ci est en fonctionnement.

- Débranchez toujours l'appareil après utilisation.
- Évitez que l'appareil ne souffle constamment en direction d'enfants en bas âge, de patients ou de personnes ayant des difficultés à se déplacer.
- Ne laissez jamais de la poussière s'accumuler sur l'appareil ou le cordon d'alimentation. Dépoussiérez régulièrement l'appareil et le cordon d'alimentation.
- Éteignez d'abord l'appareil et débranchez la fiche de la prise de courant avant de le déplacer, de le nettoyer ou de l'entretenir. Procédez de la même façon si l'appareil n'est pas utilisé. Tenez la fiche pour la retirer de la prise de courant et ne tirez jamais par le cordon !
- N'utilisez jamais de solvants ou de produits abrasifs pour nettoyer l'appareil. L'utilisation de produits de nettoyage inadaptés peut endommager le boîtier de l'appareil. Utilisez toujours la méthode de nettoyage correcte telle que spécifiée dans le présent manuel d'utilisation.
- N'utilisez et ne remisez pas l'appareil :
 - dans des endroits où il pourrait être mouillé ou tomber dans de l'eau ;
 - près de substances inflammables, explosives ou gazeuses ;
 - près d'acides, d'alcalis, d'huile ou d'autres substances corrosives.

Composition et assemblage

- A. panneau de commande
- B. corps du ventilateur
- C. bouche de soufflage
- D. pied
- E. minuterie
- F. boutons de puissance
- G. bouton de pivotement

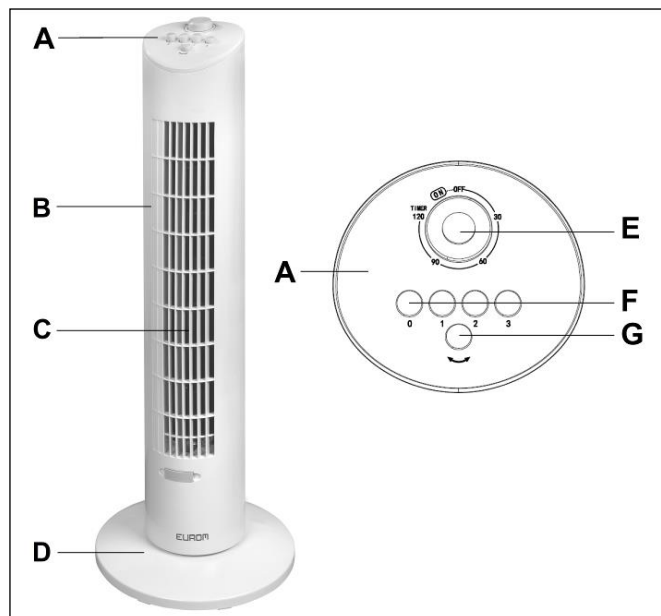

Composition

- Retirez tous les matériaux d'emballage et conservez-le hors de la portée des enfants.
- Faites glisser l'avant- et arrière-pied ensemble
- Vissez le pied selon l' image sur le corps

- Routez au même moment le câble à travers le conduit
- Mettez le ventilateur enfin debout.

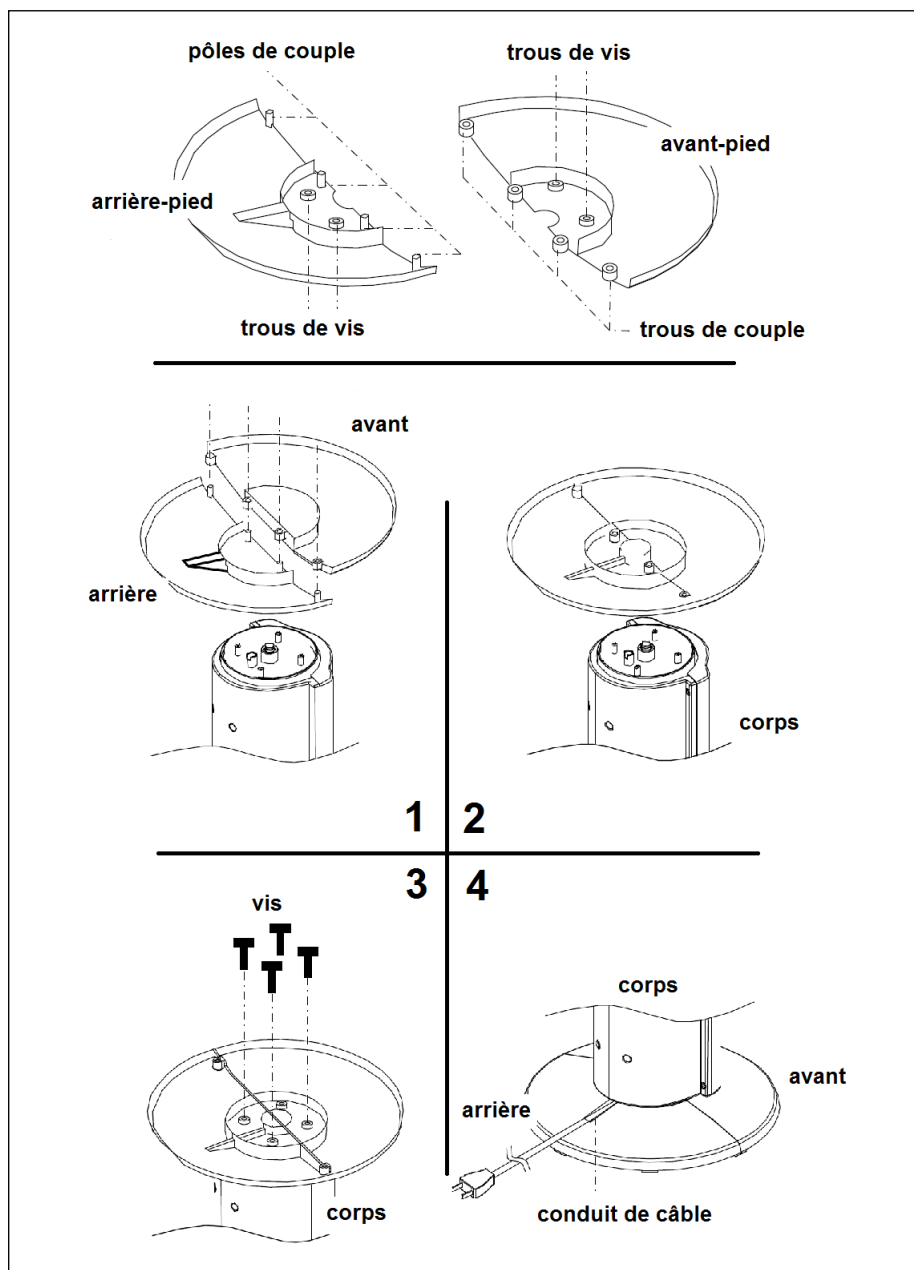

Fonctionnement

Vérifiez que toutes les consignes de sécurité sont respectées et que l'appareil se trouve en position debout et stable.

- Contrôlez si le bouton de minuterie (E) est sur OFF (arrêt).
- Insérez la fiche dans la prise de courant.
- Réglez la minuterie sur ON ou définissez une heure.
- Sélectionnez une puissance à l'aide du bouton de puissance (F) : 1, 2, 3 = respectivement ventilation à rendement bas, moyen et élevé. L'appareil se met en marche.
- En appuyant sur le bouton de pivotement (G), l'appareil tournera à env. 90°. Appuyez à nouveau sur ce bouton pour éteindre cette fonction.

- En appuyant sur 0, vous éteignez l'appareil. Réglez la minuterie sur 'OFF" et retirez la fiche de la prise de courant.

La minuterie (E) permet de régler la durée de fonctionnement du ventilateur et, éventuellement, de l'oscillation. Le ventilateur fonctionne en continu quand la minuterie est sur ON. Pour régler une durée de fonctionnement précise, tournez le sélecteur dans le sens des aiguilles d'une montre d'abord vers OFF et ensuite vers le nombre de minutes de fonctionnement souhaité (maximum 120). Dès que le sélecteur est revenu à OFF, le système éteint automatiquement le ventilateur et la fonction d'oscillation. Vous pouvez à présent remettre le sélecteur de la position OFF sur la position ON (fonctionnement continu) ou régler à nouveau un nombre de minutes déterminé.

Attention : Un nombre de minutes réglé peut éventuellement être ramené à une valeur inférieure en tournant la minuterie dans le sens contraire des aiguilles d'une montre et éventuellement de la position OFF vers la position ON, mais ne tournez jamais le sélecteur dans le sens contraire des aiguilles de la position ON vers la position de 120 minutes ! En passant directement d'ON à 120 minutes (ou vice versa), vous forcez l'appareil ; ce n'est pas plus couverte par la garantie.

Nettoyage et entretien

Toujours arrêter et débrancher le ventilateur lorsque vous effectuez de l'entretien ou du nettoyage !

Le ventilateur ne nécessite qu'un entretien général externe. Dépoussiérez-le régulièrement avec un chiffon doux ou un plumeau ou nettoyez-le avec une brosse douce pour aspirateur. S'il est très sale, essuyez-le avec un chiffon légèrement imbibé d'un nettoyant ménager doux. Séchez soigneusement le tout et laissez sécher complètement le ventilateur avant de le réutiliser. Assurez-vous que l'eau ne pénètre pas sur les pièces autres que le boîtier et la base ! Ne rincez ou ne vaporisez jamais le ventilateur !

Pour éviter la décoloration ou la déformation du matériau, n'utilisez jamais d'agents (de nettoyage) agressifs ou corrosifs. Après la saison, rangez le ventilateur dans un endroit sûr, sec, ni trop chaud ni trop froid, de préférence dans son emballage d'origine qui est la meilleure protection contre l'humidité et la saleté.

Élimination



En fin de vie, mettez l'appareil au rebut conformément aux lois et réglementations locales ou confiez l'appareil à votre fournisseur.

Informations : 385625 VTW31 Tower fan (White) 385649 VTW31 Tower fan (Black)			
Description	Symbole	Valeur	Unité
Débit d'air maximal	<i>F</i>	21,6	m ³ /min
Puissance absorbée	<i>P</i>	32,5	W
Valeur de service	<i>SV</i>	0,7	(m ³ /min)/W
Consommation d'électricité en mode «veille»	<i>P_{SB}</i>	0	W
Niveau de puissance acoustique	<i>L_{WA}</i>	56	dB(A)
Vitesse maximale de l'air	<i>c</i>	2,8	mètres/sec
Consommation d'électricité saisonnière	<i>Q</i>	19,72	kWh/a
Norme de mesure de la valeur de service	(EU) 2023/826 - IEC 60879:2019+AMD1:2025 - EN 50564:2011 - EN IEC 60704- 1:2021 - EN IEC 60704-2-7: 2020		
Coordonnées de contact pour tout complément d'information	Eurom Kokosstraat 20 8281 JC Genemuiden Les Pays-Bas info@eurom.nl		

EUROM

Kokosstraat 20
8281 JC Genemuiden
The Netherlands
info@eurom.nl
www.eurom.nl